

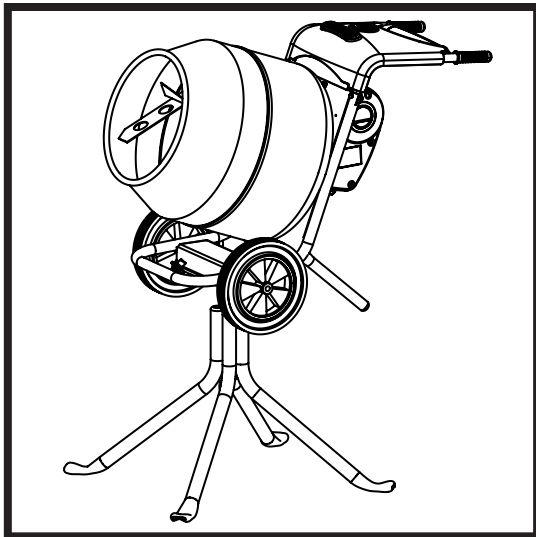

BELLE MINIMIX 150

800/21330/15
06/23



Ⓜ	Operators Manual	8
Ⓜ	Manuel De L'Opérateur	18
Ⓜ	Manual del Operador	24
Ⓜ	Manual de Operação	30
Ⓜ	Handleiding	36

2

UKCA Declaration of Conformity

3 - 7

EC/EU Declaration of Conformity

Declaration Of Conformity (DOC)

We, **Altrad Belle, Sheen, Nr. Buxton, Derbyshire, SK17 0EU, GB** declare that the DoC is issued under our sole responsibility and belongs to the followings product(s):



PRODUCT TYPE

MODEL.....

SERIAL No.....

DATE OF MANUFACTURE

SOUND POWER LEVEL
MEASURED /
.....(GUARANTEED)

WEIGHT.....



Object of the Declaration:

Portable, professional 'Tip-Up' style cement mixer for mixing concrete and mortar.

The object of the declaration described above is in conformity with the relevant **Statutory Requirements:**

- **2008 No. 1597** Supply of Machinery (Safety) Regulations 2008
- **2001 No. 1701** Noise Emission in the Environment by Equipment for use Outdoors Regulations 2001
- **2016 No. 1091** Electromagnetic Compatibility Regulations 2016

The following designated standards and technical specifications have been applied:

- **EN ISO 12100:2010** Safety of machinery
- **EN 61029-1:2009** Safety of transportable motor-operated electric tools.
- **ISO 3744:2010** Acoustics — Determination of sound power levels and sound energy levels of noise sources using sound pressure

Technical Files are held by **Ray Neilson** at the Altrad Belle address stated above:-

Place of Declaration:-

Sheen,
Nr. Buxton,
Derbyshire,
SK17 0EU,
UK

Date of Declaration:-

February 2022

Signed by:

Ray Neilson

Managing Director
On behalf of Altrad Belle
Sheen, Derbyshire, UK



EC Declaration Of Conformity (DOC)



We, **Altrad Belle, Sheen, Nr. Buxton, Derbyshire, SK17 0EU, GB** declare that the DoC is issued under our sole responsibility and belongs to the followings product(s):



PRODUCT TYPE

MODEL.....

SERIAL No.....

DATE OF MANUFACTURE

SOUND POWER LEVEL
MEASURED /
.....(GUARANTEED)

WEIGHT.....



Signed by:

Ray Neilson

Managing Director

On behalf of Altrad Belle, Sheen, Derbyshire, UK

Place of Declaration:-

Sheen, Nr. Buxton, Derbyshire, SK17 0EU, UK

Date of Declaration:-

February 2022

Object of the Declaration:

Portable, professional 'Tip-Up' style cement mixer for mixing concrete and mortar.

The object of the declaration described above is in conformity with the relevant **Union Harmonisation Legislation:**

- **2006/42/EC** - New machinery directive

- **2000/14/EC** - Noise - equipment for use outdoors

The following harmonised standards and technical specifications have been applied:

- **EN ISO 12100:2010** Safety of machinery
- **EN 61029-1:2009** Safety of transportable motor-operated electric tools.
- **ISO 3744:2010** Acoustics — Determination of sound power levels and sound energy levels of noise sources using sound pressure

Technical Files are held by **Hugues Menager** at the following address:-

Altrad (Group Holding), 125 Rue du Mas Carbonnier, 34000, Montpellier, France.



EU Declaration Of Conformity (DOC)



We, **Altrad Belle, Sheen, Nr. Buxton, Derbyshire, SK17 0EU, GB** declare that the DoC is issued under our sole responsibility and belongs to the followings product(s):



PRODUCT TYPE

MODEL.....

SERIAL No.....

DATE OF MANUFACTURE

SOUND POWER LEVEL
MEASURED /
.....(GUARANTEED)

WEIGHT.....

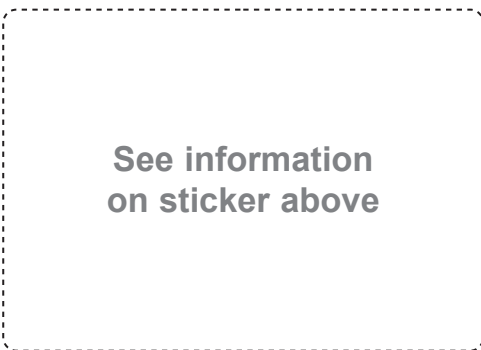

Signed by:

Ray Neilson

Managing Director

On behalf of Altrad Belle, Sheen, Derbyshire, UK

Place of Declaration:-

Sheen, Nr. Buxton, Derbyshire, SK17 0EU, UK

Date of Declaration:-

February 2022

Object of the Declaration:

Portable, professional 'Tip-Up' style cement mixer for mixing concrete and mortar.

The object of the declaration described above is in conformity with the relevant **Union Harmonisation Legislation:**

- **2014/30/EU** - EMC Directive

The following harmonised standards and technical specifications have been applied:

- **EN ISO 12100:2010** Safety of machinery
- **EN 61029-1:2009** Safety of transportable motor-operated electric tools.
- **ISO 3744:2010** Acoustics — Determination of sound power levels and sound energy levels of noise sources using sound pressure

Technical Files are held by **Hugues Menager** at the following address:-

Altrad (Group Holding), 125 Rue du Mas Carbonnier, 34000, Montpellier, France.

F

Déclaration CE de conformité (DdC)

F

Nous, **Altrad Belle, Sheen, Nr. Buxton, Derbyshire, SK17 0EU, GB** déclarons que la DdC est émise sous notre seule responsabilité et qu'elle appartient au(x) produit(s) suivants:



TYPE DE PRODUIT.....

MODÈLE

No DE SÉRIE.....

DATE DE FABRICATION.....

NIVEAU DE PUISSANCE
ACOUSTIQUE MESURÉ /
.....(GARANTI)

POIDS

Voir page 3
pour cette information

Signée par:

Ray Neilson

Directeur Général

Au nom de Altrad Belle, Sheen, Derbyshire, R.-U.

Lieu de la déclaration:-
Sheen, Nr. Buxton, Derbyshire, SK17 0EU, UK

Date de la déclaration:-
Février 2022

Objet de la déclaration:

Bétonnière portable et professionnelle de type «basculant» pour mélanger le béton et le mortier.

L'objet de la déclaration décrite ci-dessus est conforme à la **législation de l'Union européenne en matière d'harmonisation:**

- **2006/42/EC** - Directive relative aux machines

- **2000/14/EC** - Émissions sonores - matériels utilisés à l'extérieur

Les normes et les spécifications techniques harmonisées suivantes ont été appliquées:

- **EN ISO 12100:2010**

Sécurité des machines

- **EN 61029-1:2009**

La sécurité des outils électriques transportables à moteur.

- **ISO 3744:2010**

Acoustique - Détermination des niveaux de puissance acoustique et des niveaux d'énergie acoustique des sources de bruit à l'aide de la pression acoustique

Les dossiers techniques sont détenus par **Hugues Menager** à l'adresse suivante:-
Altrad (Group Holding), 125 Rue du Mas Carbonnier, 34000, Montpellier, France.

F

Déclaration UE de conformité (DdC)

F

Nous, **Altrad Belle, Sheen, Nr. Buxton, Derbyshire, SK17 0EU, GB** déclarons que la DdC est émise sous notre seule responsabilité et qu'elle appartient au(x) produit(s) suivants:



TYPE DE PRODUIT.....

MODÈLE

No DE SÉRIE.....

DATE DE FABRICATION.....

NIVEAU DE PUISSANCE
ACOUSTIQUE MESURÉ /
.....(GARANTI)

POIDS

Voir page 3
pour cette information

Signée par:

Ray Neilson

Directeur Général

Au nom de Altrad Belle, Sheen, Derbyshire, R.-U.

Lieu de la déclaration:-
Sheen, Nr. Buxton, Derbyshire, SK17 0EU, UK

Date de la déclaration:-
Février 2022

Objet de la déclaration:

Bétonnière portable et professionnelle de type «basculant» pour mélanger le béton et le mortier.

L'objet de la déclaration décrite ci-dessus est conforme à la **législation de l'Union européenne en matière d'harmonisation:**

- **2014/30/EU** - Directive CEM

Les normes et les spécifications techniques harmonisées suivantes ont été appliquées:

- **EN ISO 12100:2010**

Sécurité des machines

- **EN 61029-1:2009**

La sécurité des outils électriques transportables à moteur.

- **ISO 3744:2010**

Acoustique - Détermination des niveaux de puissance acoustique et des niveaux d'énergie acoustique des sources de bruit à l'aide de la pression acoustique

Les dossiers techniques sont détenus par **Hugues Menager** à l'adresse suivante:-
Altrad (Group Holding), 125 Rue du Mas Carbonnier, 34000, Montpellier, France.

E

Declaración CE de Conformidad (DDC)

E

Nosotros, **Altrad Belle, Nr. Buxton, Derbyshire, SK17 0EU, Gran Bretaña**, declaramos que la DDC se emite bajo nuestra responsabilidad exclusiva y concierne a los siguientes productos:



TIPO DE PRODUCTO.....
 MODELO.....
 NÚMERO DE SERIE.....
 FECHA DE FABRICACIÓN.....
 NIVEL DE POTENCIA
 ACÚSTICA MEDIDO /.....
GARANTIZADO)
 PESO.....

Ver página 3
para esta información

Firmado por:

Ray Neilson
Director General

Por Altrad Belle Sheen, Derbyshire, Reino Unido

Lugar de la Declaración:-
Sheen, Nr. Buxton, Derbyshire, SK17 0EU, UK
Fecha de la Declaración:-
Febrero 2022

Objeto de la declaración:

Mezclador de cemento portátil, profesional, estilo "abatible" para mezclar hormigón y mortero.

El objeto de la declaración antes descrita está conforme a la **Legislación sobre armonización de la Unión** relevantes:

- **2006/42/EC** - Nueva directiva relativa a las máquinas

- **2000/14/EC** - Emisiones sonoras - máquinas de uso al aire libre

Las siguientes normas armonizadas y especificaciones técnicas han sido aplicadas:

- **EN ISO 12100:2010** Seguridad de la maquinaria
- **EN 61029-1:2009** La seguridad de las herramientas eléctricas transportables accionadas por motor.
- **ISO 3744:2010** Acústica: determinación de los niveles de potencia acústica y energía acústica niveles de fuentes de ruido usando presión sonora

Los archivos técnicos están en poder de **Hugues Menager** en la siguiente dirección:-
Altrad (Group Holding), 125 Rue du Mas Carbonnier, 34000, Montpellier, Francia.

E

Declaración UE de Conformidad (DDC)

E

Nosotros, **Altrad Belle, Nr. Buxton, Derbyshire, SK17 0EU, Gran Bretaña**, declaramos que la DDC se emite bajo nuestra responsabilidad exclusiva y concierne a los siguientes productos:



TIPO DE PRODUCTO.....
 MODELO.....
 NÚMERO DE SERIE.....
 FECHA DE FABRICACIÓN.....
 NIVEL DE POTENCIA
 ACÚSTICA MEDIDO /.....
GARANTIZADO)
 PESO.....

Ver página 3
para esta información

Firmado por:

Ray Neilson
Director General

Por Altrad Belle Sheen, Derbyshire, Reino Unido

Lugar de la Declaración:-
Sheen, Nr. Buxton, Derbyshire, SK17 0EU, UK
Fecha de la Declaración:-
Febrero 2022

Objeto de la declaración:

Mezclador de cemento portátil, profesional, estilo "abatible" para mezclar hormigón y mortero.

El objeto de la declaración antes descrita está conforme a la **Legislación sobre armonización de la Unión** relevantes:

- **2014/30/EU**

Directiva CEM

Las siguientes normas armonizadas y especificaciones técnicas han sido aplicadas:

- **EN ISO 12100:2010** Seguridad de la maquinaria
- **EN 61029-1:2009** La seguridad de las herramientas eléctricas transportables accionadas por.
- **ISO 3744:2010** Acústica: determinación de los niveles de potencia acústica y energía acústica niveles de fuentes de ruido usando presión sonora

Los archivos técnicos están en poder de **Hugues Menager** en la siguiente dirección:-
Altrad (Group Holding), 125 Rue du Mas Carbonnier, 34000, Montpellier, Francia.

P

Declaração de Conformidade da CE (DOC)

P

Nós, **Altrad Belle, Sheen, Nr. Buxton, Derbyshire, SK17 0EU, GB**, declaramos que o DoC foi emitido sob a nossa exclusiva responsabilidade e pertence ao(s) seguinte(s) produto(s):



TIPO DE PRODUTO.....

MODELO.....

Nº SÉRIE.....

DATA DE FABRICO.....

NÍVEL DE POTÊNCIA SONORA
MEDIDAS /.....
..... (GARANTIDO)

PESO

**Veja a página 3
para esta informação**

Assinado por:

Ray Neilson
Diretor Executivo

*Em representação da Altrad Belle, Sheen,
Derbyshire, Reino Unido*

Local da Declaração:-

Sheen, Nr. Buxton, Derbyshire, SK17 0EU, UK

Data da Declaração:-

Fevereiro 2022

Objeto da Declaração:

Misturador de cimento portátil e profissional do tipo "basculante" para misturar concreto e argamassa.

O objeto da declaração acima descrita está em conformidade com a **Harmonização da Legislação Europeia** pertinente:

- **2006/42/CE** - Nova diretiva sobre máquinas

- **2000/14/CE** - Ruído - equipamento para utilização no exterior

Foram aplicadas as seguintes normas harmonizadas e especificações técnicas:

- **EN ISO 12100:2010** Segurança de máquinas

- **EN 61029-1:2009** Segurança de ferramentas elétricas motorizadas transportáveis.

- **ISO 3744:2010** Acústica - Determinação dos níveis de potência sonora e energia sonora níveis de fontes de ruído usando pressão sonora

A documentação técnica é mantida por **Hugues Menager** no seguinte endereço:-

Altrad (Group Holding), 125 Rue du Mas Carbonnier, 34000, Montpellier, França.

P

Declaração de Conformidade da UE (DOC)

P

Nós, **Altrad Belle, Sheen, Nr. Buxton, Derbyshire, SK17 0EU, GB**, declaramos que o DoC foi emitido sob a nossa exclusiva responsabilidade e pertence ao(s) seguinte(s) produto(s):



TIPO DE PRODUTO.....

MODELO.....

Nº SÉRIE.....

DATA DE FABRICO.....

NÍVEL DE POTÊNCIA SONORA
MEDIDAS /.....
..... (GARANTIDO)

PESO

**Veja a página 3
para esta informação**

Assinado por:

Ray Neilson
Diretor Executivo

*Em representação da Altrad Belle, Sheen,
Derbyshire, Reino Unido*

Local da Declaração:-

Sheen, Nr. Buxton, Derbyshire, SK17 0EU, UK

Data da Declaração:-

Fevereiro 2022

Objeto da Declaração:

Misturador de cimento portátil e profissional do tipo "basculante" para misturar concreto e argamassa.

O objeto da declaração acima descrita está em conformidade com a **Harmonização da Legislação Europeia** pertinente:

- **2014/30/EU** - Diretiva CEM

Foram aplicadas as seguintes normas harmonizadas e especificações técnicas:

- **EN ISO 12100:2010** Segurança de máquinas

- **EN 61029-1:2009** Segurança de ferramentas elétricas motorizadas transportáveis.

- **ISO 3744:2010** Acústica - Determinação dos níveis de potência sonora e energia sonora níveis de fontes de ruído usando pressão sonora

A documentação técnica é mantida por **Hugues Menager** no seguinte endereço:-

Altrad (Group Holding), 125 Rue du Mas Carbonnier, 34000, Montpellier, França.



EG Verklaring van overeenstemming



Wij, **Altrad Belle, Sheen, Nr. Buxton, Derbyshire, SK17 0EU, GB** verklaren dat de verklaring van overeenstemming uitsluitend onder onze verantwoordelijkheid is opgesteld en bij de volgende product(en) behoort:



PRODUCTTYPE

MODEL.....

SERIENR

FABRICATIEDATUM

GEMETEN
GELUIDSVERMOGENNIVEAU /.....
..... (GEGARANDEERD)

GEWICHT.....

**Zie pagina 3
voor deze informatie**

Ondertekend door:

Ray Neilson

Directeur

Namens Altrad Belle, Sheen, Derbyshire, VK

Plaats van de verklaring:-

Sheen, Nr. Buxton, Derbyshire, SK17 0EU, UK

Datum van de verklaring:-

Februari 2022

Voorwerp van de Verklaring:

Draagbare, professionele 'tip-up' cementmixer voor het mengen van beton en mortel.

Het voorwerp van de hierboven beschreven verklaring is conform met de relevante harmonisatiewetgeving van de Unie:

- **2006/42/EG** - Nieuwe Machinerichtlijn

- **2000/14/EG** - Geluid - materieel voor gebruik buitenshuis

De volgende geharmoniseerde normen en technische specificaties werden toegepast:

- **EN ISO 12100:2010** Veiligheid van machines
- **EN 61029-1:2009** Veiligheid van verplaatsbare elektrische gereedschappen met motoraandrijving.
- **ISO 3744:2010** Akoestiek - Bepaling van geluidsvermogensniveaus en geluidsenergie niveaus van geluidsbronnen die geluidsdruk gebruiken

De technische documentatie wordt bijgehouden door **Hugues Menager** op het volgende adres:

Altrad (Group Holding), 125 rue du Mas Carbonnier, 34000, Montpellier, Frankrijk.



EG Verklaring van overeenstemming



Wij, **Altrad Belle, Sheen, Nr. Buxton, Derbyshire, SK17 0EU, GB** verklaren dat de verklaring van overeenstemming uitsluitend onder onze verantwoordelijkheid is opgesteld en bij de volgende product(en) behoort:



PRODUCTTYPE

MODEL.....

SERIENR

FABRICATIEDATUM

GEMETEN
GELUIDSVERMOGENNIVEAU /.....
..... (GEGARANDEERD)

GEWICHT.....

**Zie pagina 3
voor deze informatie**

Ondertekend door:

Ray Neilson

Directeur

Namens Altrad Belle, Sheen, Derbyshire, VK

Plaats van de verklaring:-

Sheen, Nr. Buxton, Derbyshire, SK17 0EU, UK

Datum van de verklaring:-

Februari 2022

Voorwerp van de Verklaring:

Draagbare, professionele 'tip-up' cementmixer voor het mengen van beton en mortel.

Het voorwerp van de hierboven beschreven verklaring is conform met de relevante harmonisatiewetgeving van de Unie:

- **2014/30/EG** - EMC Richtlijn

De volgende geharmoniseerde normen en technische specificaties werden toegepast:

- **EN ISO 12100:2010** Veiligheid van machines
- **EN 61029-1:2009** Veiligheid van verplaatsbare elektrische gereedschappen met motoraandrijving.
- **ISO 3744:2010** Akoestiek - Bepaling van geluidsvermogensniveaus en geluidsenergie niveaus van geluidsbronnen die geluidsdruk gebruiken

De technische documentatie wordt bijgehouden door **Hugues Menager** op het volgende adres:

Altrad (Group Holding), 125 rue du Mas Carbonnier, 34000, Montpellier, Frankrijk.



Serial Numbers



CAUTION

Make a note of the serial numbers of your machine and always quote them in any communication with a Altrad Belle Dealer.

Engine Serial Number

Machine Serial Number



Contents

Serial Numbers	8
Introduction	8
Safety Instructions	9
Functional Controls	10
Technical Data	11
Warning Decals	12
Assembly Instructions	13
Stand Assembly	14
Loading & Unloading	14
Service & Maintenance	15 - 16
Mixing Hints	17
Warranty	17
UKCA Declaration of Conformity	2
EC/EU Declaration of Conformity	3

Altrad Belle reserves the right to change machine specification without prior notice or obligation.



Introduction



WARNING

Before you operate or carry out any maintenance on this machine **YOU MUST READ and STUDY** this manual.

Congratulations on your purchase of this quality concrete mixer from the Altrad Belle Range. This machine is manufactured to conform to the EEC directives currently in force, is issued with a declaration of conformity and therefore displays the CE mark, applicable in territories where they are enforced. Retain this manual with your machine for future reference.

SAFETY AND ACCIDENT PREVENTION

Operation Instructions

All persons who apply, assemble, operate, start, control, maintain or repair this machine, must read and understand the operating instructions.

Owner Responsibility

The owner must ensure that only qualified persons operate, maintain or repair this machine.

STORAGE

When not in use, store in a dry, locked place. Keep away from children.

Operation for the Intended Purpose:

Mixers are intended for the production of concrete, mortar and plaster. The mixer must be used for its intended purposes and is not suitable for the mixing of flammable or explosive substances. The mixers must not be used in an explosive atmosphere.

MAINTENANCE AND REPAIRS

When maintaining this machine only the manufacturers original replacement parts may be used.

The user will lose any possible claims if replacement parts used are other than the makers original replacement parts.

Only authorised persons should repair the mixer, and within the requirements of the UKCA / CE mark (where applicable), where no deviation to the original specification must take place.



CAUTION

Any maintenance and repairs carried out, to any of the electric components must be undertaken by a qualified electrician.

Before starting the mixer

- Ensure engine oil is filled to correct level before operating mixer.
Note: The engine must be lifted to the horizontal position when filling and checking oil.
- Check that all guards are in position and correctly fitted.
- **DO NOT** wear loose clothing or jewellery that may become entangled in the workings of this machine.
- Suitable clothing as follows should meet relevant EEC/local safety standards: overalls, work boots, goggles, face mask, gloves and ear defenders etc.
- **DO NOT** tip mixer onto the drum mouth when motor is running.
- Ensure that any trailing cable is protected against damage and not liable to be tripped over or trapped underneath the mixer.
- **We recommend the use of an Residual Current Device on 230v electrics.**
- Remove all packaging material before operating.

When operating the mixer

- Keep unauthorised persons away from mixing drum.
- Keep area around the mixer clear of obstructions which could cause persons to fall onto moving parts.
- Always ensure mixer is on level ground before mixing.
- **DO** become familiar with the controls before operating this machine.
- **DO** ensure that all guards are fitted in the correct position.
- **DO** ensure plenty of ventilation when running diesel/petrol engines in a confined area.
- **DO** replace any worn/damaged warning decals.
- **DO** ensure the drum is rotating while emptying the mixer.
- **DO** always switch off and remove the plug from the socket if leaving the machine unattended.
- **DO NOT** use as a wheel barrow. Disconnect from power supply before moving.
- **DO NOT** leave the mixer in the 'discharge' position, whilst the engine is still running, for more than 2 minutes.
- **BEWARE** of the Danger Zones & Hot Zones.
- **BE AWARE** of exhaust venting directions.

Emergency Stop

If you have to turn off the mixer in a emergency you must: Electric: either turn off at switch or at the mains, Petrol: turn the engine switch off, see engine manual.

Fire Fighting

If your mixer catches fire, turn off the electric supply. Using a dry powder or C02 fire extinguisher put out the fire. If the fire can not be put out, keep away and call the fire brigade. If you are in any doubt about the safety condition of your machine, please contact your Belle authorized Service Dealer.

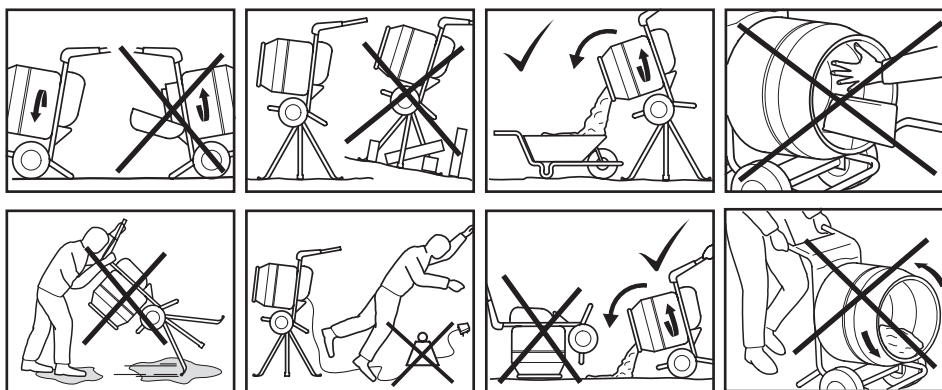

Warning - Important

Should the socket outlets in your home not be suitable for the plug supplied with your product, the plug must be removed (cut-off if it is a moulded plug and disposed of) and an appropriate plug fitted. Follow wiring instructions carefully. Do not connect either core to the earth pin, as this is a Class II Isolated Product.

BLUE = NEUTRAL & BROWN = LIVE

As the colours of the wires in the mains lead of this appliance may not correspond with the coloured markings identifying the terminals in your plug, proceed as follows:

The wire which is coloured Blue must be connected to the terminal which is marked with the letter N or coloured Black. The wire which is coloured Brown must be connected to the terminal which is marked with the letter L or coloured Red.

GB

Functional Controls / Contrôles Fonctionnels

F

E

Los Controles Funcionales / Controles Funcionais

P

NL

Functionele Controls

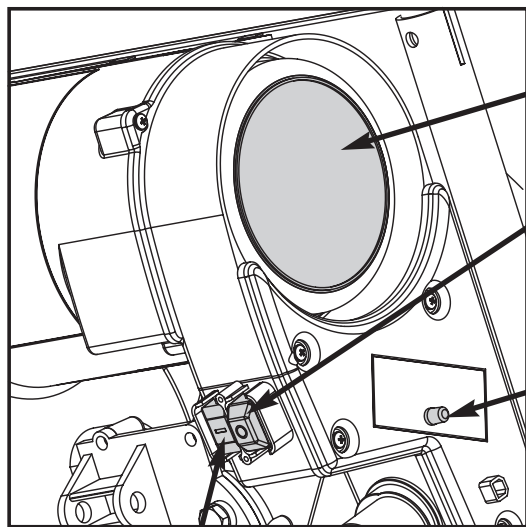

Air Intake Vent (This must not be obstructed or blocked)
 Event de prise d'air (qui ne doit être ni obstrué ni bloqué)
 Abertura de admisión de aire (no debe obstruirse ni bloquearse)
 Ventilador de entrada de ar (Não pode ser obstruído ou bloqueado)
 Luchtinlaat (deze moet niet gedeeltelijk of geheel geblokkeerd worden)

Emergency Stop Button
 Arrêt d'urgence
 Parada de emergencia
 Botão de Paragem de Emergência
 Noodstop-knop

Thermal Trip Reset Button (USA Only)
 Bouton de réenclenchement du thermocontact (USA Seulement)
 Botón de reposición de desconexión térmico (USA Solemente)
 Botão de reiniciação térmica (USA Somente)
 Thermisch relais reset-knop (USA Enkel)

On / Off Buttons
 Boutons Marche/Arrêt (ON/OFF)
 Botones de encendido/apagado
 Botão de On /Off (Ligar / Desligar)
 Aan / Uit-knop

Mixing Drum
 Tambour de malaxage
 Tambor de mezclado
 Cuba de mistura
 Mengtrommel

Stand Assembly Clip
 Attache d'assemblage du support
 Presilla del conjunto del soporte
 Fixador da base
 Montageclip stander

Pivot Stand Top with 360 Rotation
 Dessus de support pivotant sur 360°
 Tope giratorio del soporte con 360° de giro
 Base pivotante com rotação de 360°
 Draaibare stander boven met 360° rotatie

Tip Handles
 Poignées pour basculer
 Manijas de bascular
 Pegas de inclinação
 Kantelhendels

Stand Base
 Socle-support
 Base de soporte
 Cavalete
 Standvlak

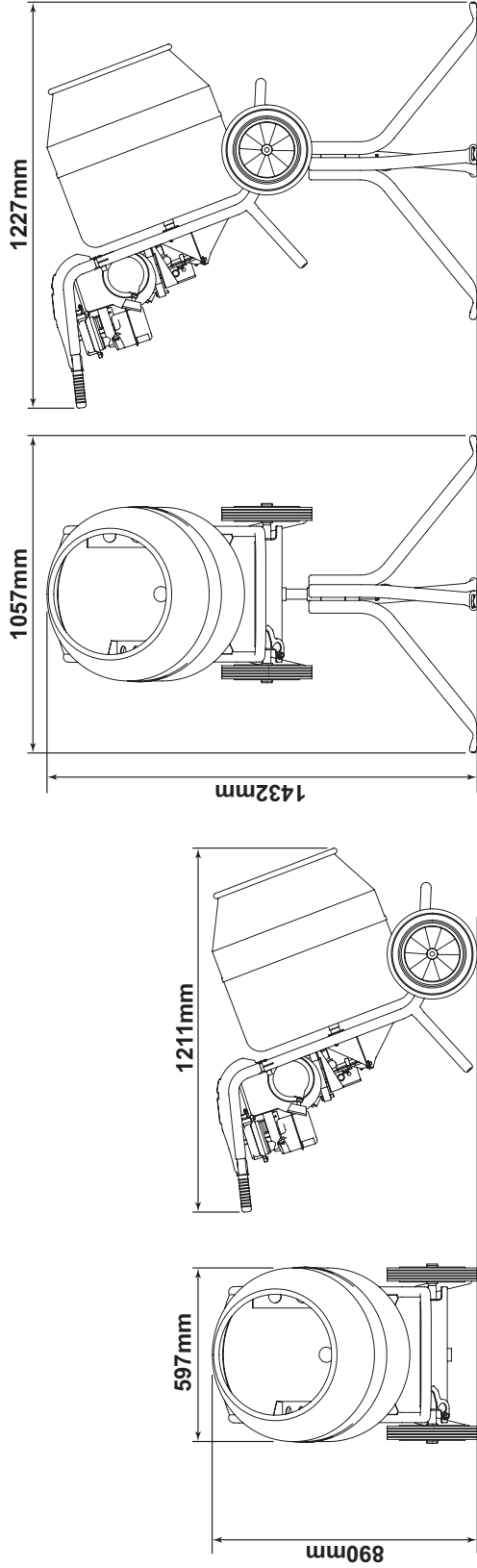

Maximum Drum Capacity	Capacité maxi. tambour	Capacidad máx. del tambor	Capacidade Máxima do Tambor	Maximale inhoud trommel	130 ltr
Maximum Mixing Capacity	Capacité maxi. malaxage	Capacidad máx. de mezclado	Capacidade Máxima de Mistura	Maximale menghoeveelheid	90 ltr
Stand Weight	Poids du support	Peso del caballete	Peso do Suporte	Gewicht standaard	9.5 Kg
Drum speed (RPM)	Vitesse du tambour (tr./min)	Velocidad del tambor (RPM)	Velocidade do tambor (RPM)	Draaisnelheid trommel (t.p.m.)	24
Electric Models	Modèles électriques	Modelos Eléctricos	Modelos elétricos	Elektrische Modellen	110v 50Hz 230v 50Hz 230v 60Hz 415v 50Hz
Unladen Weight	Poids à vide	Peso sin carga	Peso Descarregada	Leeg gewicht	55.5 Kg 55 Kg 55 Kg 57 Kg
Nominal Current	Courant nominal	Corriente nominal	Corrente Nominal	Nominale stroom	5.0amp 2.6amp 3.0amp 1.0amp
Nominal Power	Puissance nominale	Potencia nominal	Potência Nominal	Nominaal vermogen	0.55 kW 0.55 kW 0.6 kW 0.55 kW
Motor R.P.M.	Régime du moteur (tr/min)	RPM del motor	RPM do Motor	Motortorental	2850 2850 3480 2780
Protective System	Système de protection	Sistema de protección	Sistema de Protecção	Beschermingsklasse	IP45 IP45 IP45 IP45
Power Consumption	Consommation d'énergie	Consumo de energia	Consumo de Energia	Energieverbruik	550 W 550 W 670 W 550 W
Sound Power Level	Niveau De Puissance Sonore	Nivel de potencia acústica	Nível de potência de som	Gemeten geluidsterkteniveau	84 dB(A) 84 dB(A) 84 dB(A) 84 dB(A)
Petrol Models	Modèles à Essence	Modelos de Gasolina	Modelos a Gasolina	Benzine Modellen	Honda GX120 Loncin H135
Unladen Weight	Poids à vide	Peso sin carga	Peso Descarregada	Leeg gewicht	61 Kg 61 Kg
Nominal Power	Puissance nominale	Potencia nominal	Potência Nominal	Nominaal vermogen	0*2.9 kW 2.6 kW
Sound Power Level	Niveau De Puissance Sonore	Nivel de potencia acústica	Nível de potência de som	Gemeten geluidsterkteniveau	92 dB(A) 93 dB(A)

* See rear page of the manual.

GB

Warning Decals / Decalcomanies d'Avertissement

F

E

Calcomanias de Avertencia / Autocolantes de Aviso

P

NL

Waarschuwingstickers



Warning!
Avertissement!
Avertencia!
Aviso!
Waarschuwing!



Caution Taken When Handling
Attention Lors De La Manipulation
Se Requiere Precaucion Al Manipularla
Tenha Cuidado Durante O Manuseamento
Voorzichtig Hanteren



Wear Ear Protection.
Port De Protection Acoustique
Lleve Orejeras
Utilize Protecção Auditiva
Raag Ooberschermers



Fire and Explosive Risk.
Risque D'incendie Et D'explosion
Riesgo De Incendio Y Explosion
Risco De Incêndio E De Explosão
Brand-en Ontploffi ngsgevaar



Wear Eye Protection.
Port De Lunettes De Protection
Lleve Anteojos
Utilize Protecção Ocular
Draag Ooberscherming



Wear Protective Footwear.
Port De Chaussures De Protection
Lleve Calzado Protector
Utilize Calçado De Protecção
Draag Beschermschoeisel

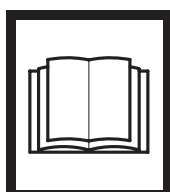

Do Not Hang.
Ne Pas Suspendre
No Debe Colgarse
Não pendure
Niet Ophangen



Read Operators Manual.
Lire Le Manuel D'utilisation
Lea El Manual Del Usuario
Leia O Manual Do Operador
Lees De Gebruikershandleiding

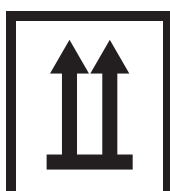

This Way Up.
Haut
Este Lado Hacia Arriba
Leia O Manual Do Operador
Lees De Gebruikershandleiding



Only Stack 3 High.
Empilage Limite a 3 Niveaux
Solo Debe Apilarse a 3 Niveles
Empilhar Apenas a 3 Niveis
Niet Meer Dan 3 Hoog Stapelen

STACK

Honda GX120:-

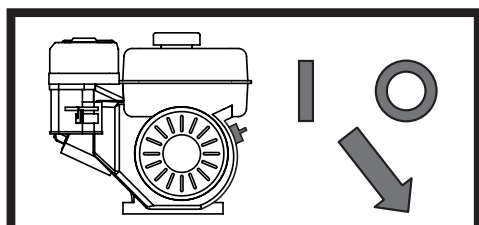

Position Of The Engine Emergency Stop Switch.
Position de l'interrupteur d'arrêt du moteur d'urgence.
Posición del interruptor de parada de emergencia del motor.
Posição do interruptor de motor de emergência.
Positie van de motor noodstopschakelaar.

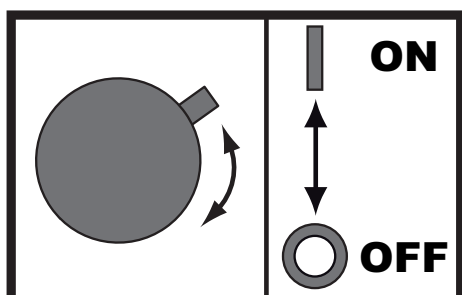

Emergency Stop Switch Operating Instructions.
Instructions d'urgence Commutateur d'arrêt d'exploitation.
Instrucciones de parada de emergencia interruptor de funcionamiento.
De parada de emergência Instruções de Operação Switch.
Noodstopschakelaar gebruiksaanwijzing.

GB

Assembly Instructions Instructions de Montage

F

E

Instrucciones de Montaje / Instruções de Montagem

P

NL

Montagevoorschriften

Ensure drum fits right up to the shoulder on the shaft. Do not spin on fast as this may damage the gearbox
 Vérifier que le tambour s'engage à fond jusqu'à l'arbre. Une rotation trop rapide d'endommager la boîte d'engrenages
 Cerciórese de que enrosca el tambor hasta el reborde en el eje. No lo haga girar muy rapidamente, ya que podra dañarse la caja reductora
 Assegure-se de que o tambor se adapta ao ombro no eixo. Não rode rapidamente pois poderá danificar a engrenagem.
 Controleer of de trommel vast tegen de kraag op de as zit. Trommel el niet te snel opdraaien, want hierdoor kan tandwielkast beschadigd raken

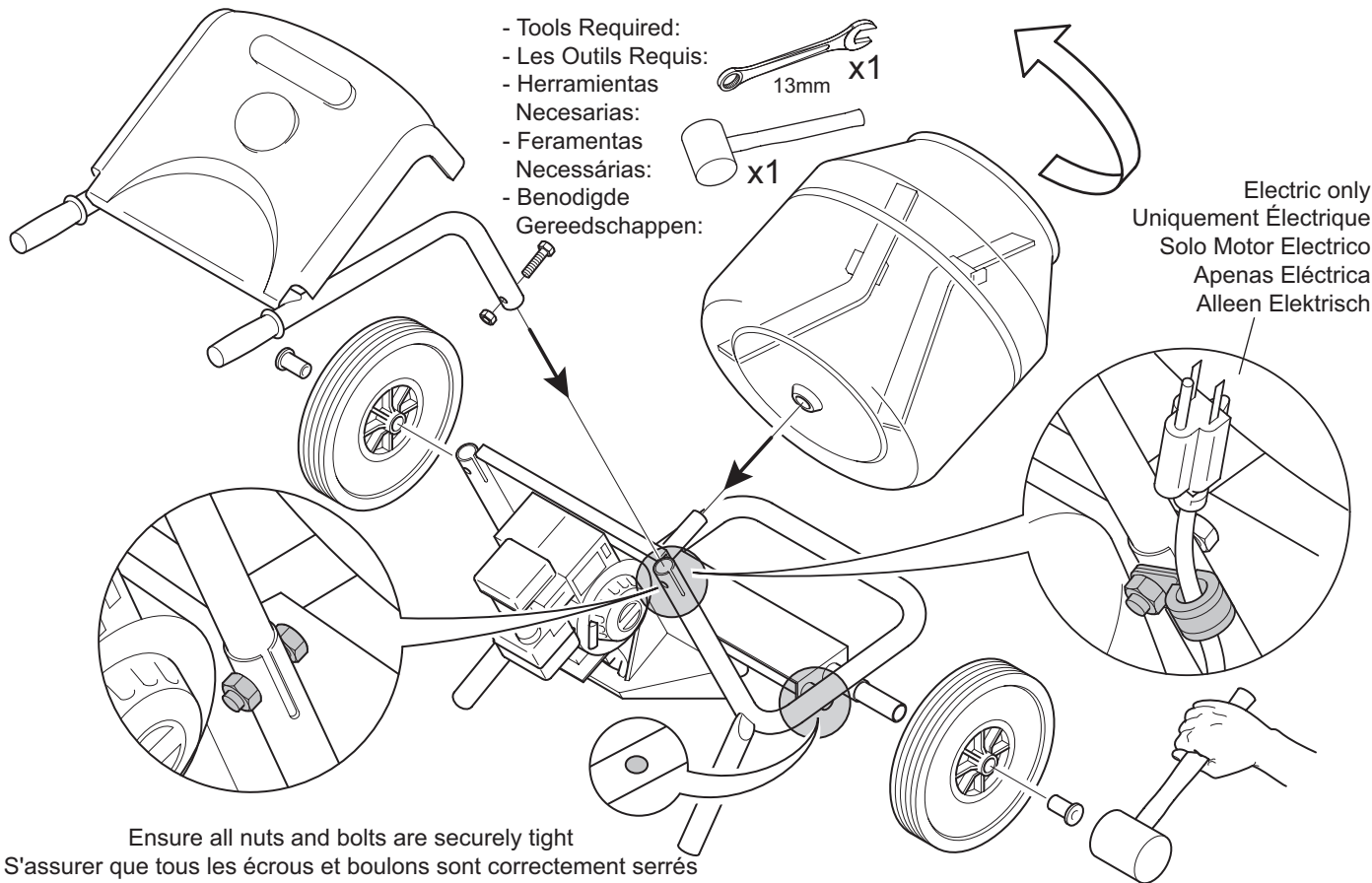

- Tools Required:
- Les Outils Requis:
- Herramientas Necesarias:
- Feramentas Necessárias:
- Benodigde Gereedschappen:

13mm x1

x1

Electric only
 Uniquement Électrique
 Solo Motor Electrico
 Apenas Eléctrica
 Alleen Elektrisch

Ensure all nuts and bolts are securely tight
 S'assurer que tous les écrous et boulons sont correctement serrés
 Compruebe que están bien apretados todos los pernos y tuercas
 Assegure-se de que todas as porcas e parafusos estão bem apertados
 Controleer of alle moeren en bouten stevig vastzitten.

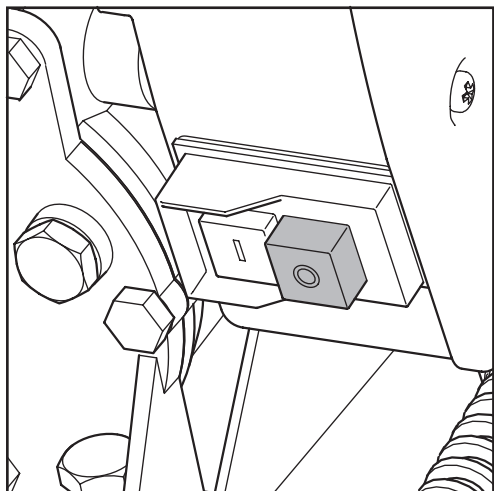

Emergency Stop Button (Electric Only)
 Bouton d'arrêt d'urgence (Uniquement électrique)
 Botón de parada de emergencia (Solo Motor Electrico)
 Botão de Paragem de Emergência (Apenas Eléctrica)
 Noodstopknop (Alleen Elektrisch)

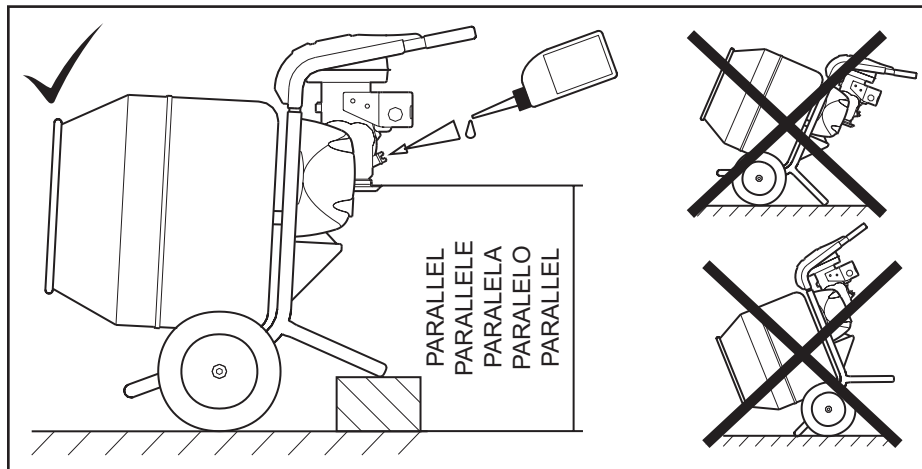

PLEASE NOTE: SUPPLIED WITH NO OIL IN PETROL ENGINE USE BOTTLE PROVIDED FOR INITIAL ENGINE FILL

IMPORTANT: FOURNI SANS HUILE DANS LE MOTEUR A ESSENCE UTILISER LA BOUTEILLE FOURMÉ POUR LA PREMIÈRE UTILISATION.
NOTA: EL MOTOR DE GASOLINA SE SUMINISTRA SIN ACEITE UTILIZAR LA BOTELLA SUMINISTRADA PARA EL PRIMER LLENADO
É FAVOR NOTAR: FORNECIDO SEM OLÉO NO MOTOR A GASOLINA USAR RECEPIENT FORNECIDO PARA ENCHIMENTO INICIAL DO MOTOR
LET OP: BENZINEMOTOR IS BIJ AFLEVERING NIET GEVULD MET OLIE GEBRUIK BIJGELEVERDE FLES VOOR AFVULLEN MACHINE

Stand Assembly

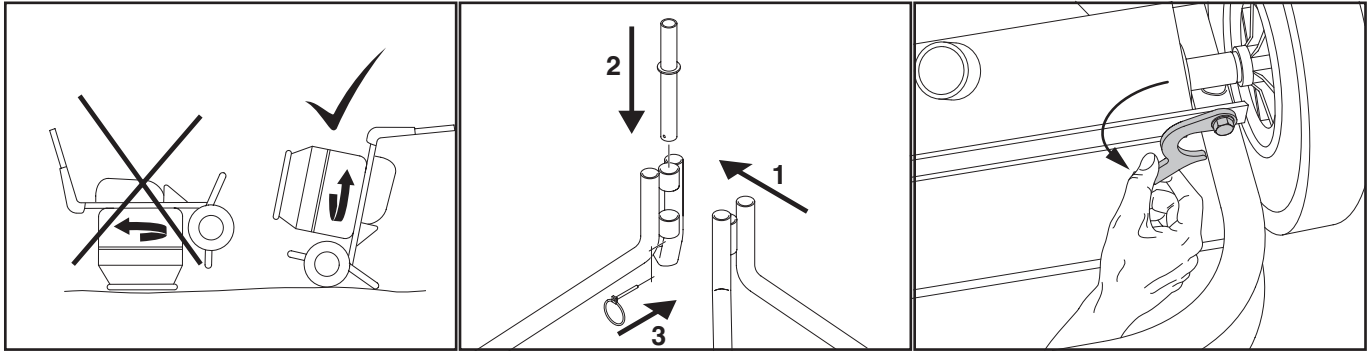

DO NOT Tip mixer onto drum mouth when the motor is running

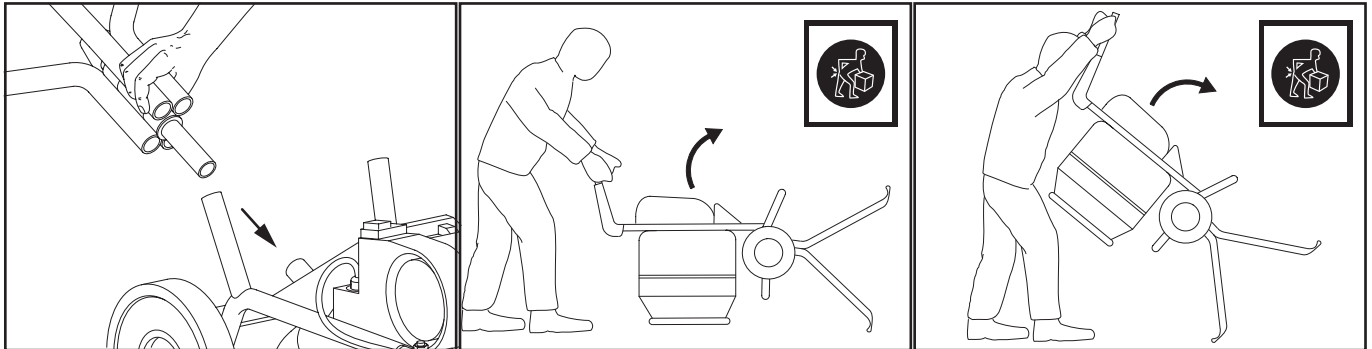

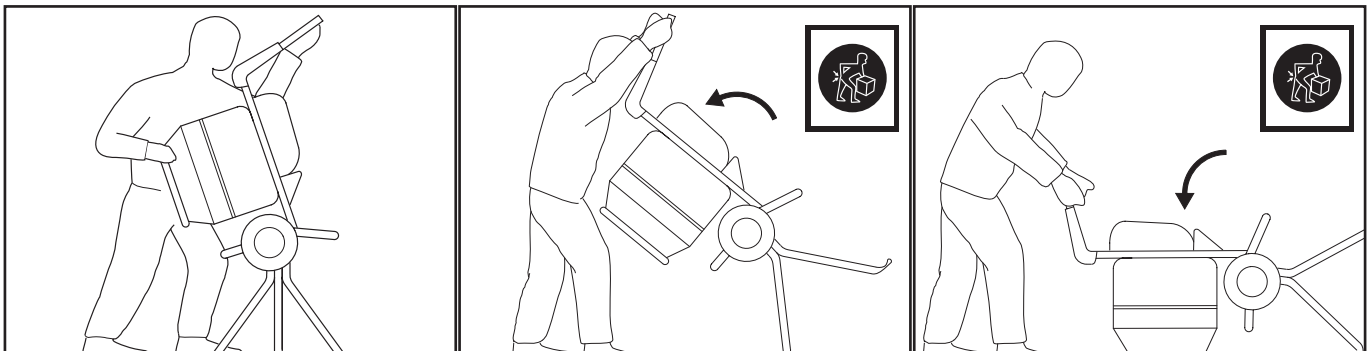

CAUTION while rotating the mixer up into the stand position, always lift from the front of the mixer.

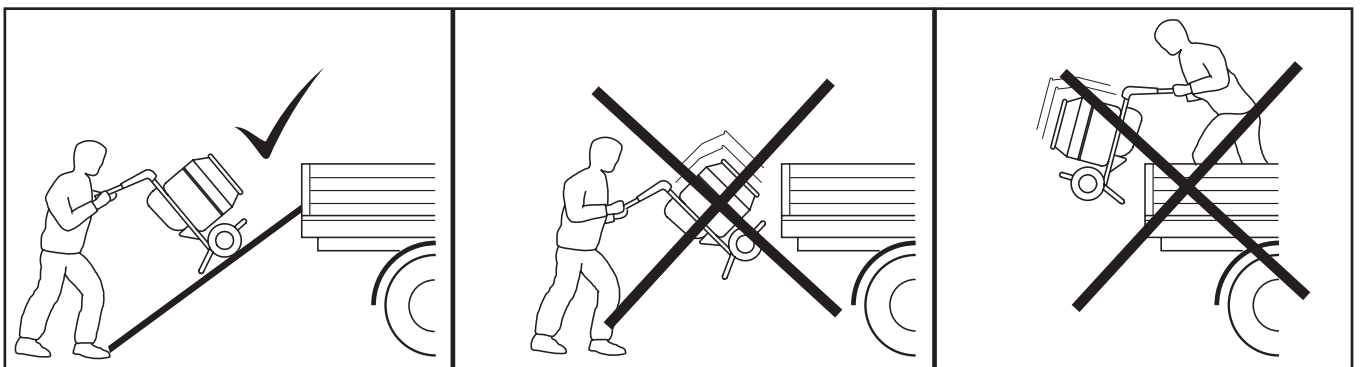

NOTE: When ready for dismantling the mixer after use, follow all the previous procedures but in reverse order. Ensure Stand Clip is located correctly onto frame.

Loading and Unloading



 **CAUTION** Never remain under or in the immediate vicinity of the machine when it is lifted by a crane. Only use marked lifting points. Always make sure that all lifting devices are dimensioned for the weight of the products.

Before starting any maintenance or repairs, switch off motor, and isolate from the main power supply.

On completion of maintenance, check that the mixer functions correctly and that all guards are correctly fitted.

ELECTRIC MIXER

All portable electric appliances are dangerous if abused. This machine will only operate on one voltage. Check the power supply to ensure it corresponds to the voltage as indicated on the rating label.

Make sure that the motor is switched off before you plug it into the power supply.

230v - Always use a Residual Current Device ("RCD"), (earth leakage trip), plugged directly into the 230v socket. If using an extension cable, plug it directly into the RCD.

110v - When using a portable transformer it must have a minimum output of 2.5kw and to continuous rated. Always use an RCD between the 230V supply and the portable transformer.

The symbols on the ON/OFF switch are 0 (Red) = OFF and I (Green) = ON in accordance with international standards.



WARNING

DO NOT use an extension cable between the transformer and the power supply. Always ensure that the cable between the 110v mixer and transformer is a minimum length of 3 metres. Ensure cable is fitted with cable clip to the mixer frame at all times.

EXTENSION CABLES

If you need to use an extension cable it must be no longer than 30 metres (100 feet) in length. The wire section must be 1.5mm² on 230v and 2.5mm² on 110v. Ensure that the extension cable is carefully laid out avoiding liquids, sharp edges and places where vehicles might run over it. Avoid allowing the extension cable to be trapped underneath the mixer. Unroll it fully or it will overheat and could catch fire. Make sure that any extension cable connections are dry and safe.

THERMAL PROTECTION DEVICE

The Electric motor is fitted with a Thermal Protection Device. Should circumstances arise where this activates, the motor will stop. Once the thermal trip resets itself the motor will be able to be restarted at the on/off switch.

The thermal trip reset time could vary from 2 minutes to 10 minutes.

COMBUSTION ENGINES

Check oil regularly, level engine up when doing so. For Initial engine fill or top up use a suitable engine oil of a 10W/30 grade. In your own interests read the makers instruction leaflet issued with the machine before starting up.

If the safety facilities are damaged or don't function correctly the mixer must not be used. Be aware of exhaust venting directions, all exhausts vent to the left hand side of the machine when viewed from the rear of the machine. To maintain correct lubrication the mixer must always be opened on level ground. Always read the engine manufacturers manual before starting the engine. Ensure plenty of ventilation when running the gasoline engines in a confined area. Beware of hot parts.

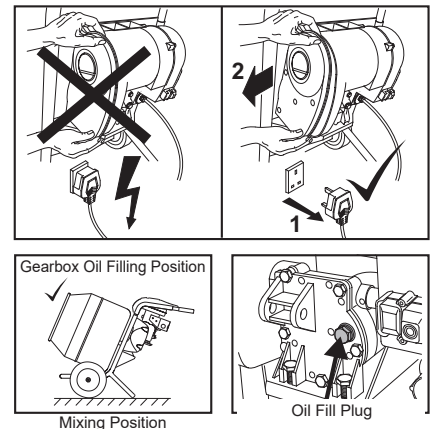

NOTE:- ONLY HONDA GX120 & LONCIN H135 VARIANTS HAVE A VARIABLE THROTTLE. SEE ENGINE MANUAL FOR MORE DETAILS.

DRUM

This is instantly removable by unscrewing anti-clockwise. When replacing make sure that it is fully screwed home to the shoulder or the shaft will break. Take care when screwing on the drum, spinning on fast may damage the gearbox.

CLEANING

Wipe off any external material. **DO NOT** use petrol, turpentine, lacquer or paint thinner, dry cleaning fluids or similar products. Never let any liquids near the engine/motor. Use 1" gravel and clean water to clean the inside of the drum. **DO NOT** use bricks etc. as this will damage the drum.

FRAME

The hole on the underside of the frame is to drain away any water.

BELT



WARNING

All Belle mixers Electric/Petrol are fitted with a preset tensioned toothed belt. No adjustment is necessary. **DO NOT** try to adjust with the motor running. Ensure the extension lead is always unplugged before the motor cover is removed.

GEARBOX

The factory has preset the gearbox oil level. Before inspecting the gearbox oil level, make sure the gearbox is cold before removing the filler plug. Top up the gearbox in the mixing position to the level of the filler plug. Top up with EP90 Gear Oil on machines built before August 2006 or Silkgear 220 Synthetic Oil on machines built after August 2006.

Switch Check Flow-Chart

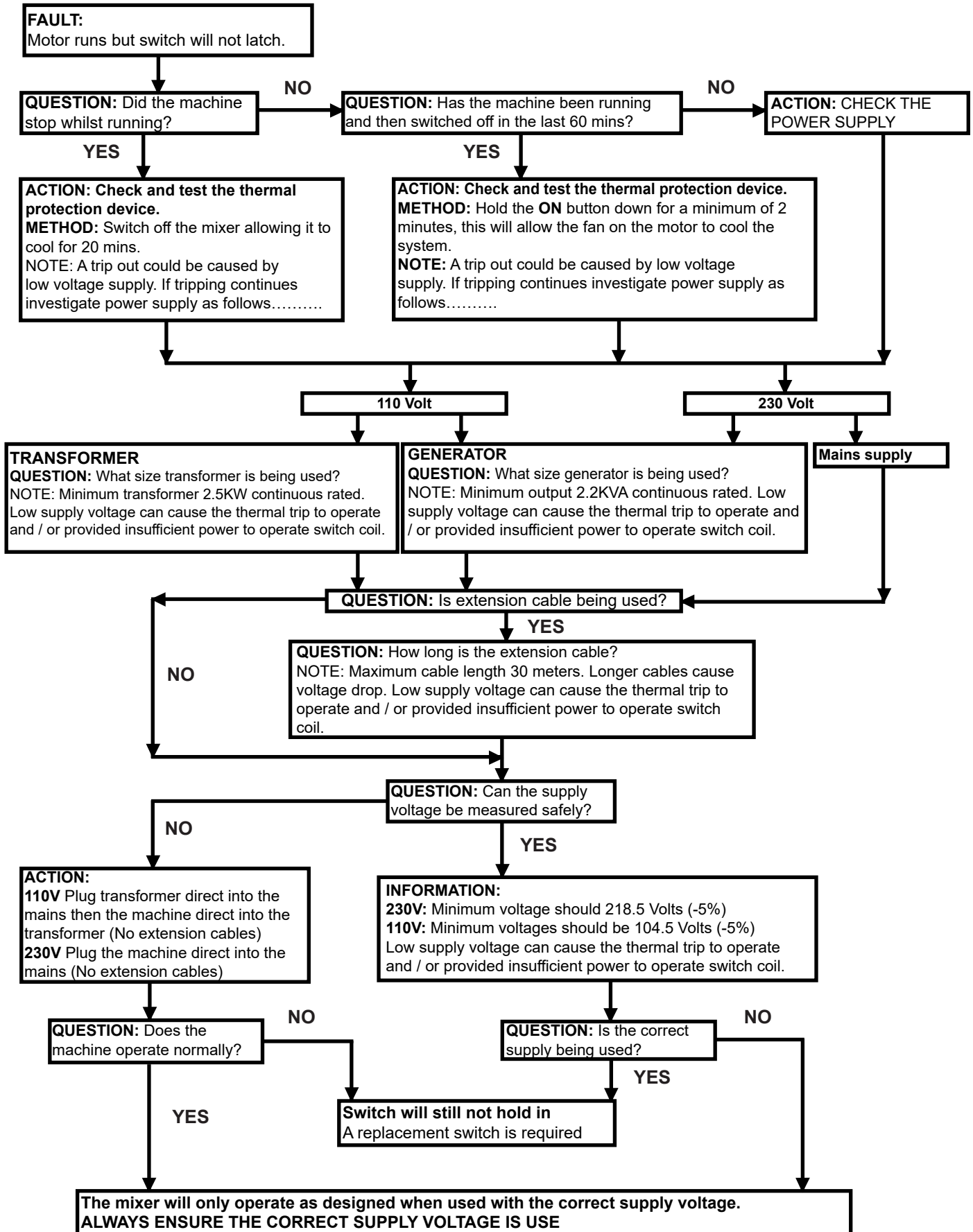

Mixing Hints



Mix Ratios

The correct mix ratio (cement:sand:stone) depends on the type of application; harder concrete requires more cement, rougher applications require more aggregate. The ratios given below are guidelines: best proportions may depend on the quality of sand/stone used.

First put in the water - around 7 litres (1½ gallons), using more or less depending on the type of mix required. Add some aggregate before adding cement, to avoid sticking. Work consistently to the ratio of ingredients for whatever type of concrete mix you are working to.

Getting A Good Mix

The approximate mixing time for concrete is 2-4 minutes from when all the material (including the water) has been added - over-mixing can reduce strength and cause segregation of the coarser aggregates. Beware of low grade aggregates; these will only lead to trouble later on with sinking and frost spoiling the appearance of the pour. Also do not get the concrete mix too wet as this can reduce strength and make it less able to withstand weathering.

Looking After Your Mixer

Never throw material into the mixer - trickle it steadily over the rim or it will stick firmly to the back of the drum and can only be dislodged by stopping the mixer.

Keep your mixer clean - material left in the drum will harden, and attract more on each use until the mixer is useless. Do not throw bricks into a mixer drum to clean it out. The best method is a mix of 1" (2½cm) gravel and clean water - use plenty of it, as this will do the job in half the time.

APPLICATIONS	QUANTITIES		
	CEMENT	SAND	STONE
MOST ORDINARY	1	2	4
FOUNDATIONS	1	3	6
ROUGH MASS CONCRETE	1	4	8
WATERTIGHT FLOORS, TANKS PITS ETC.	1	1.5	3

Warranty



Your new Altrad Belle Minimix 150 is warranted to the original purchaser for a period of one-year (12 months) from the original date of purchase. The Altrad Belle warranty is against defects in design, materials and workmanship.

The following are not covered under the Altrad Belle warranty:

1. Damage caused by abuse, misuse, dropping or other similar damage caused by or as a result of failure to follow assembly, operation or user maintenance instructions.
2. Alterations, additions or repairs carried out by persons other than Altrad Belle or their recognised agents.
3. Transportation or shipment costs to and from Altrad Belle or their recognised agents, for repair or assessment against a warranty claim, on any machine.
4. Materials and/or labour costs to renew, repair or replace components due to fair wear and tear.

The following components are not covered by warranty.

- Drivebelt/s
- Engine air filter
- Engine spark plug

Altrad Belle and/or their recognised agents, directors, employees or insurers will not be held liable for consequential or other damages, losses or expenses in connection with or by reason of or the inability to use the machine for any purpose.

Warranty Claims

All warranty claims should firstly be directed to Altrad Belle, either by telephone, by Fax, by Email, or in writing.

For warranty claims:

Tel: +44 (0)1298 84606

Fax: +44 (0)1298 84073

Email : warranty.dept@altrad-belle.com

Write to:

Altrad Belle Warranty Department, Sheen, Nr. Buxton, Derbyshire, SK17 0EU England.

Warranty Registration:

In the bid for ALTRAD Belle to become greener and more eco friendly, we have now introduced online Warranty registration. To access the registration page of our website, please use the following address:-

http://www.bellegroup.com/index.php?p=warranty_registration

Alternatively, please scan the adjacent QR Code (Quick Response Code) using your smartphone to access the registration page.



**ATTENTION**

Notez les numéros de série de la machine et indiquez-les dans toutes vos communications avec un revendeur du Groupe Belle.

Numero De Serie Du Moteur

Numero De Serie De La Machine

Numéros de Série	18
Introduction	18
Consignes de Sécurité	19
Contrôles Fonctionnels.....	10
Caractéristiques Techniques	11
Decalcomanies d'Avvertissement	12
Instructions de Montage.....	13
Montage de Support	20
Chargement et Déchargement	20
Entretien	21 - 22
Conseils de Malaxage.....	23
Garantie.....	23
Déclaration CE/UE de conformité	4

Altrad Belle a adopté une politique de développement permanent de ses produits et se réserve le droit de modifier les manuels sans préavis.

**AVERTISSEMENT**

Nous vous conseillons de lire attentivement ce manuel et de respecter toutes les instructions de manoeuvre et de sécurité avant, pendant et après l'utilisation de la machine, et de conserver la machine en bon état de marche.

Nous vous félicitons d'avoir acheté cette bétonnière Belle de la meilleure qualité. Cette machine est fabriquée en conformité avec les Directives CEE actuellement en vigueur. Elle est accompagnée d'un certificat de conformité et porte la marque CE, applicable aux territoires où ces normes sont en vigueur. Conserver ce manuel avec la machine pour toute référence future.

SECURITE ET PREVENTION DES ACCIDENTS**Instructions de manoeuvre**

Toute personne appelée à appliquer, assembler, manoeuvrer, démarrer, commander, entretenir ou réparer la machine, doit lire attentivement et comprendre les instructions de manoeuvre.

Responsabilités du propriétaire:

Le propriétaire doit s'assurer que seules les personnes qualifiées peuvent manoeuvrer, entretenir ou réparer la machine.

STOCKAGE

Lorsque la machine n'est pas utilisée, elle doit être stockée dans un endroit sec et fermé, hors de la portée des enfants.

Application de travail prévue:

Les bétonnières sont conçues pour la production de béton, de mortier et de plâtre. Elles doivent être utilisées pour les applications prévues et ne sont pas adaptées pour le mélange de substances inflammables ou explosives. Les bétonnières ne doivent pas être utilisées dans une atmosphère explosive.

ENTRETIEN ET REPARATIONS

Lors de l'entretien de la machine, n'utiliser que des pièces de rechange originales du constructeur. L'utilisateur ne pourra présenter aucune réclamation si les pièces de rechange utilisées ne sont pas les pièces originales du constructeur.

Seules les revendeurs autorisés peuvent réparer la bétonnière, dans le cadre des exigences de la marque UKCA / CE (lorsqu'elle est applicable), lorsqu'aucune déviation n'est prévue par rapport à la norme originale.

**ATTENTION**

Toute intervention d'entretien et de réparation sur les moteurs électriques doit être effectuée par un électricien qualifié.

Avant de démarrer la bétonnière:

- Assurez-vous que le moteur est rempli d'huile au niveau correct avant de mettre le mélangeur en marche.
REMARQUE: le moteur doit être soulevé et mis en position horizontale lors des opérations de remplissage et de vérification d'huile.
- Contrôler que toutes les protections sont en place et qu'elles sont fixées correctement.
- NE PAS** porter de vêtements amples ou de bijoux qui pourraient s'accrocher dans les mécanismes de la machine.
- Les vêtements doivent être conformes à toutes les normes de sécurité CEE concernant: combinaisons, chaussures de travail, lunettes, masques, gants, protections acoustiques, etc.
- NE PAS** basculer la bétonnière sur l'ouverture du tambour lorsque le moteur tourne.
- S'assurer que les câbles qui traînent sont protégés de tout dommage et qu'ils ne risquent pas de faire trébucher quelqu'un ou d'être écrasés sous la bétonnière.
- Il est recommandé d'utiliser un dispositif à intensité résiduelle sur les circuits électriques 230 V.**
- Éliminer tout les matériaux d'emballage avant la mise en marche.

Pendant le fonctionnement de la bétonnière

- Eloigner toute personne non autorisée de la zone du tambour de malaxage.
- Veiller à ce que la zone autour de la bétonnière soit libérée de tout obstacle qui pourrait provoquer la chute de personnes sur des parties en mouvement.
- S'assurer que la bétonnière se trouve sur une surface bien horizontale avant de commencer le malaxage.
- Se familiariser avec les commandes avant de mettre la machine en route.
- S'assurer que toutes les protections sont montées en position correcte.
- Assurer une aération abondante lorsque des moteurs diesel/à essence tournent dans un endroit fermé.
- Remplacer toute décalcomanie d'avertissement usée/endommagée.
- Vérifier que le tambour tourne pendant que la bétonnière est vidée.
- Toujours désactiver et débrancher la fiche de la prise si la machine est laissée sans surveillance.
- NE PAS** utiliser de brouette. Débrancher la machine de l'alimentation avant de la déplacer.
- NE PAS** laisser le mélangeur dans le «rejet» de position, tandis que le moteur tourne encore, pour plus de 2 minutes.
- ATTENTION** aux Zones de danger et aux Zones de tension.
- ATTENTION** aux directions des sorties d'aération.

Arrêt D'urgence

Pour arrêter la machine en cas d'urgence, il faut: Version électrique: couper l'alimentation au niveau de l'interrupteur ou du secteur. Version essence: Couper le moteur, voir manuel du moteur.

Prévention Incendie

Si la bétonnière prend feu, couper l'alimentation électrique. Eteindre le feu à l'aide d'un extincteur à poudre sèche ou à CO2. Si le feu ne peut être éteint, rester à distance et contacter les pompiers. En cas de doute quant aux conditions de sécurité de la machine, veuillez contacter votre Concessionnaire agréé Belle.

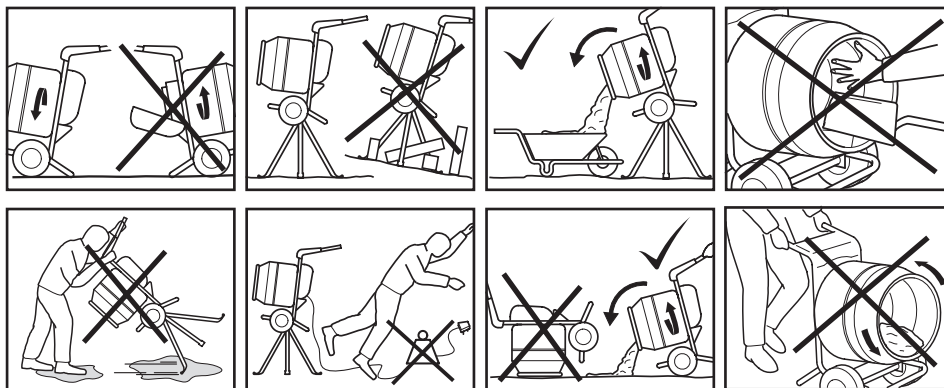

Avertissement - Important

Si les prises de courant de votre habitation ne conviennent pas pour la fiche fournie avec votre produit, il faut que vous enleviez la fiche (en la coupant si c'est une fiche moulée) et il faut que vous montiez une fiche adéquate. Suivez minutieusement les instructions de câblage. Il ne faut pas connecter l'une ou l'autre des âmes à la fiche de terre.

BLEU = NEUTRE & MARRON = PHASE

Comme les couleurs des fils du câble secteur de cet appareil risquent de ne pas correspondre aux marquages de couleur identifiant les terminaux de votre fiche, veuillez procéder comme suit:

Le fil de couleur Bleu doit être connecté au terminal qui porte la lettre N ou de couleur Noire. Le fil de couleur Marron doit être connecté au terminal qui porte la lettre L ou de couleur Rouge.

F

Montage de Support

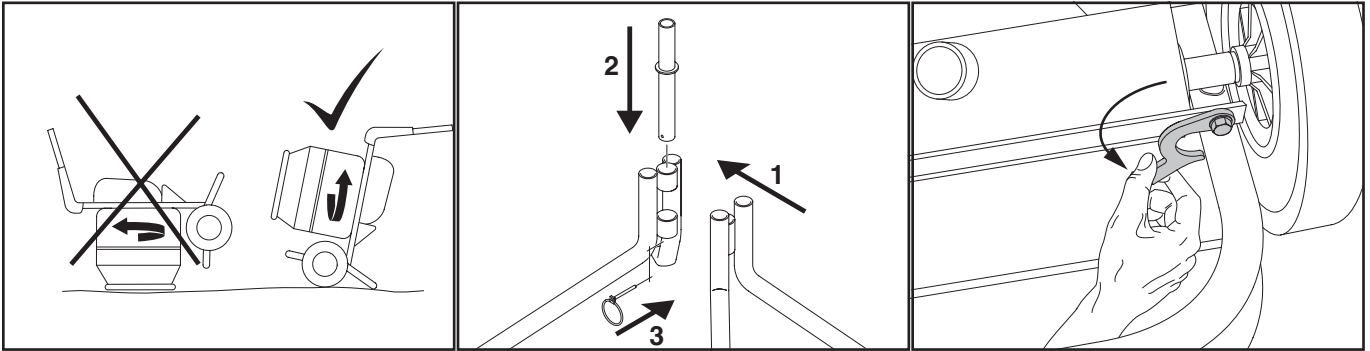

NE PAS basculer la bétonnière sur l'ouverture du tambour lorsque le moteur tourne.

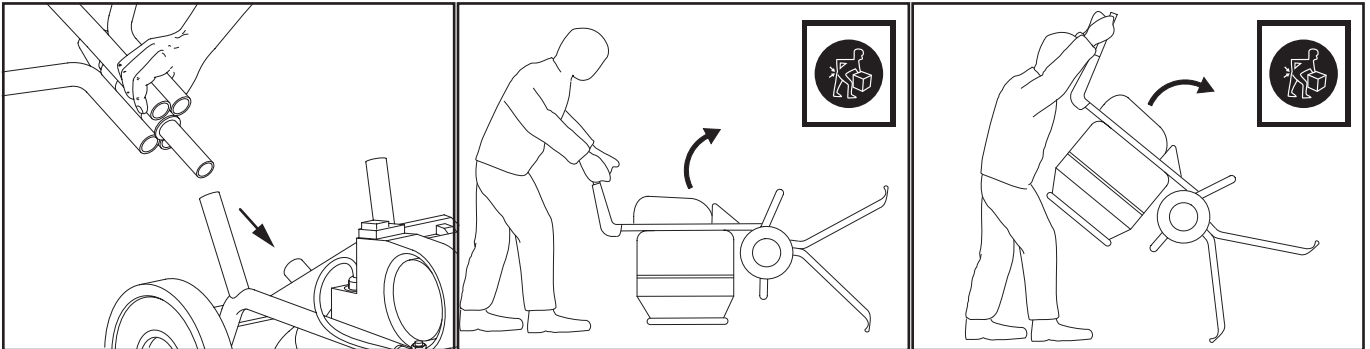

ATTENTION tout en faisant tourner le mixeur pour le monter en position immobile, levez toujours par l'avant du mixeur.

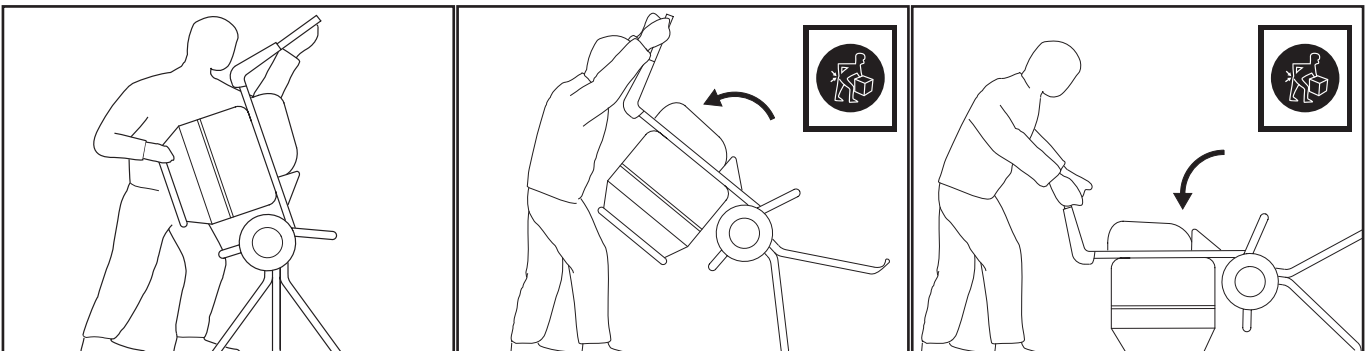

REMARQUE: Une fois prêt à démonter le mixeur après usage, suivez toutes les procédures précédentes, mais en sens inverse. Veillez à ce que l'attache de position immobile soit placée correctement sur le bâti.

F

Chargement & Déchargement

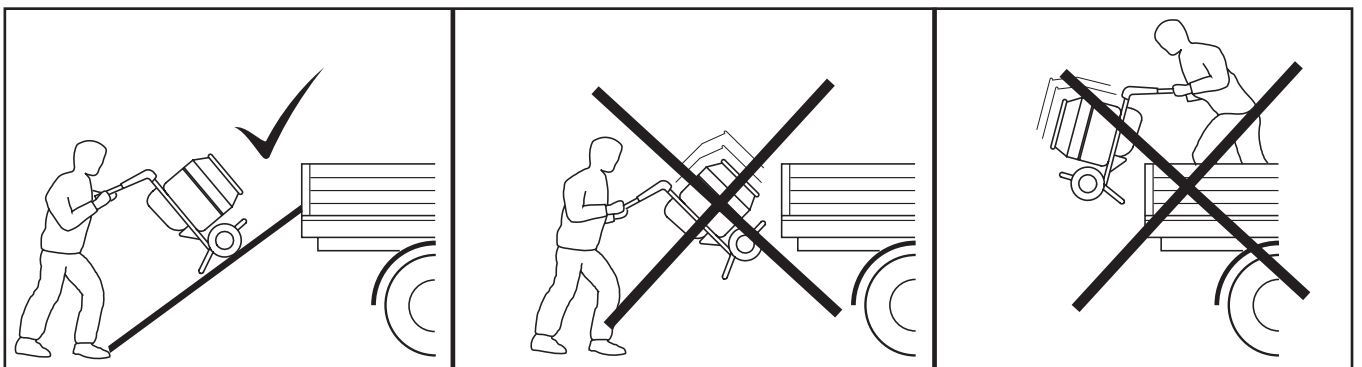

ATTENTION

Ne rester jamais en-dessous ni à proximité de la machine quand elle est soulevée. N'utilisez que les points de levage appropriés. S'assurer toujours que les moyens de levage soient dimensionnés selon le poids du matériel.

Avant d'entreprendre toute opération d'entretien ou de réparation, couper le moteur et l'isoler de l'alimentation de secteur. Une fois l'entretien terminé, vérifier que la bétonnière fonctionne correctement et que toutes les protections sont correctement montées.

BETONNIERE ELECTRIQUE

Tous les équipements électriques portables sont dangereux s'ils sont mal utilisés. Cette machine ne fonctionne que sur une seule tension. Vérifier que la tension d'alimentation correspond à la tension indiquée sur la plaque signalétique.

S'assurer que le moteur est éteint avant de brancher la machine à l'alimentation.

230v - Toujours utiliser un dispositif à tension résiduelle (déclenchement de fuite à la terre) directement branché dans la prise 230V. Si l'on utilise une rallonge, la brancher directement dans le dispositif à tension résiduelle

110v - En cas d'utilisation d'un transformateur portable, il doit avoir une sortie minimale de 2,5 kW et être réglé en continu. Toujours utiliser un dispositif à tension résiduelle entre l'offre et le transformateur 230V portable.

Les symboles de l'interrupteur de marche/arrêt sont 0 (rouge) = arrêt, et 1 (vert) = marche, conformément aux normes internationales.



AVERTISSEMENT

NE PAS utiliser de rallonge entre le transformateur et l'alimentation. Toujours vérifier que le câble reliant la bétonnière 110V au transformateur à une longueur minimale de 3 mètres. S'assurer que le câble est toujours fixé sur le châssis de la bétonnière avec un serre-câble.

RALLONGES

Si l'utilisation d'une rallonge est nécessaire, celle-ci ne doit pas dépasser une longueur de 30 mètres. La section du fil doit être de 1,5 mm² pour 230 V. S'assurer que la rallonge est soigneusement installée, en évitant les liquides, les arêtes vives et les lieux de passage des véhicules. Faire en sorte que la rallonge ne puisse pas être écrasée sous la bétonnière. La dérouler complètement pour qu'elle ne surchauffe pas, au risque de prendre feu. S'assurer que tous les branchements de la rallonge sont secs et sûrs.

DISPOSITIF DE PROTECTION THERMIQUE

Le moteur électrique est équipé d'un dispositif de protection thermique. Lors d'événement provoquant l'activation du système, le moteur doit s'arrêter. Une fois le disjoncteur thermique réinitialise le moteur pourra être redémarré avec l'interrupteur on/off.

Le temps de réinitialisation du disjoncteur thermique peut varier de 2 minutes à 10 minutes.

A COMBUSTION

Vérifier l'huile régulièrement et mettre le moteur à niveau. Pour le remplissage initial ou l'appoint, utiliser une huile moteur adéquate de grade 10W/30. Dans l'intérêt de l'utilisateur, lire attentivement le livret d'instructions du fabricant fourni avec la machine avant le démarrage.

Si les installations de sécurité sont endommagés ou ne fonctionnent pas correctement la table de mixage ne doit pas être utilisé. Soyez conscient des directions de ventilation d'échappement, tous les événements d'échappement sur le côté gauche de la machine when vu de l'arrière de la machine. Pour maintenir la lubrification correcte du mélangeur doit toujours être ouvert au niveau du sol. Toujours lire le manuel du moteur avant de commencer les fabricants du moteur. Assurez-vous une bonne ventilation lors de l'exécution des moteurs à essence dans un endroit confiné. Méfiez-vous des pièces chaudes.

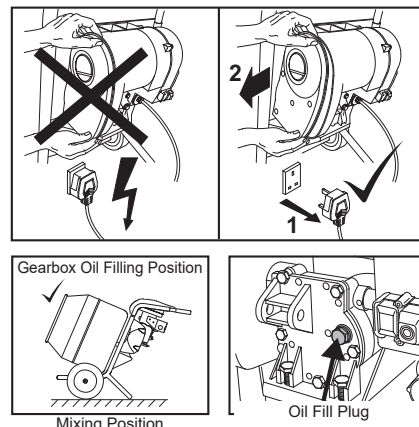

NOTE - SEUL LE GX120 LONCIN H135 POSSÈDE UNE ACCÉLÉRATION QUI VARIE, VOIR LE MANUEL MOTEUR POUR PLUS D'INFOS.

TAMBOR

C'est instantanément amovible en dévissant sens anti-horaire. Lors du remplacement de s'assurer qu'il est complètement vissé à domicile à l'épaule ou l'arbre va se rompre. Prenez soin lors du vissage sur le tambour, tournant sur rapide peut endommager la boîte de vitesses.

NETTOYAGE

Essuyer tous les matériaux extérieurs. **NE PAS** utiliser d'essence, de térébenthine, de laque ou de diluant pour peinture, de liquides pour nettoyage à sec ou de produits similaires. Ne jamais laisser des liquides à proximité du moteur. Utiliser des graviers de 1" et de l'eau propre pour nettoyer l'intérieur du tambour. **NE PAS** utiliser de briques, etc. qui risqueraient d'endommager le tambour.

CHASSIS

L'orifice situé dans le dessous du châssis sert à vidanger l'eau.

COURROIE



AVERTISSEMENT

Toutes les bétonnières Belle électriques/à essence sont équipées d'une courroie dentée à tension pré-réglée. Aucun réglage n'est nécessaire. **NE tenter AUCUN réglage pendant que le moteur tourne.** S'assurer que la rallonge est toujours débranchée avant de déposer le couvercle du moteur.

BOITE D'ENGRENAGES

Le niveau d'huile de la boîte d'engrenages a été réglé en usine. Avant de vérifier le niveau d'huile, s'assurer que la boîte est froide, puis déposer le bouchon de remplissage. Compléter avec EP90 Huile pour engrenages sur les machines construites avant Août 2006 ou Silkgear 220 Huile synthétique sur des machines construites après Août 2006.

Switch Check Flow-Chart

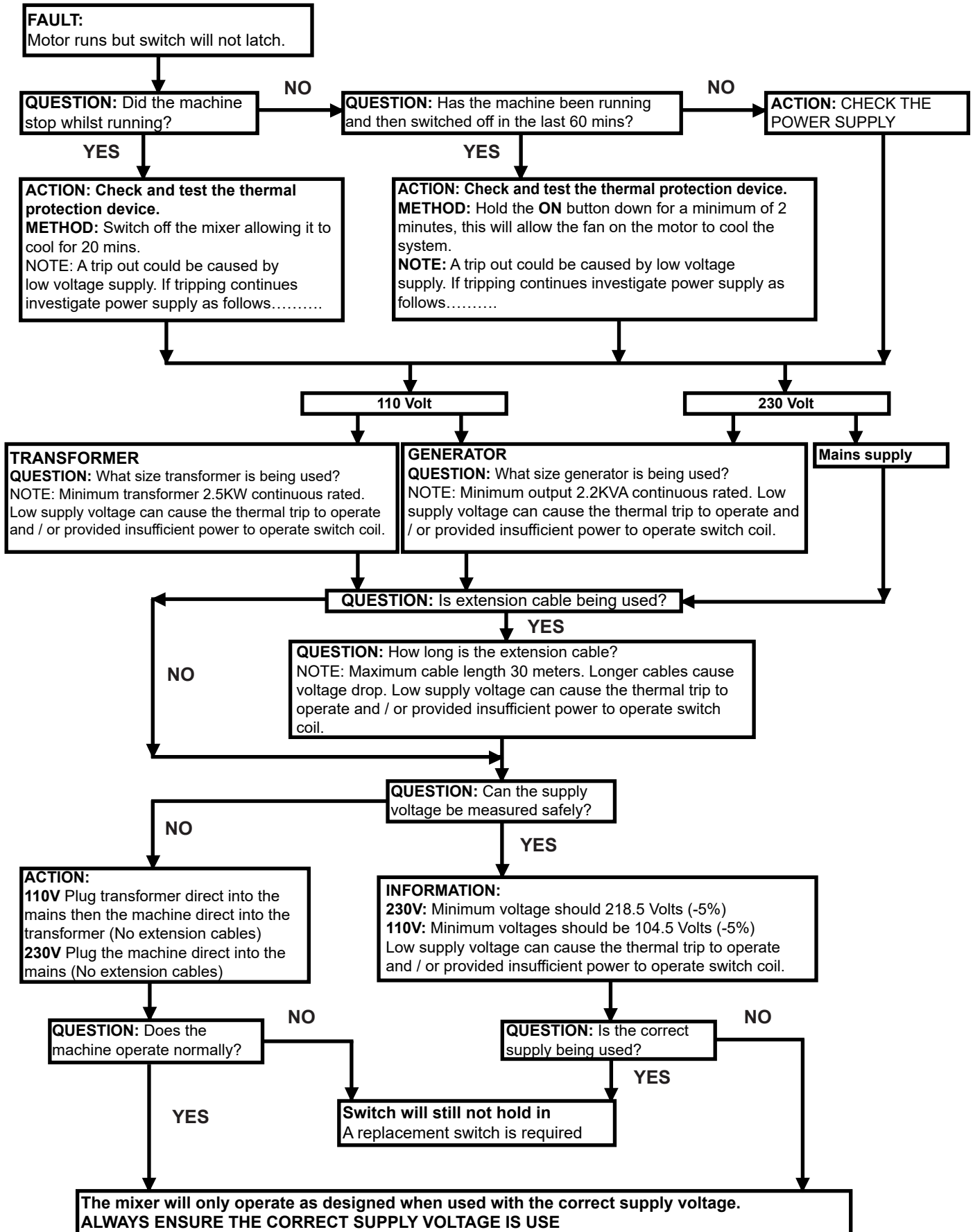

Ratios de Malaxage

Le bon ratio de malaxage (ciment : sable : la pierre) dépend du type d'application ; un béton plus dur exige plus de ciment, des applications plus approximatives exigent plus d'agrégat. Les rapports donnés ci-dessous sont à titre indicatif : les meilleures proportions peuvent dépendre de la qualité du sable/de pierre utilisés.

D'abord, mettez environ 7 litres d'eau (1 ½ gallons), plus ou moins selon le type de malaxage voulu. Ajouter de l'agrégat avant d'ajouter le ciment, pour éviter tout collage. Pour obtenir le malaxage souhaité, il faut travailler correctement sur le rapport de mélange des matériaux

Obtenir un bon mélange

Le temps approximatif de malaxage pour le béton est de 2-4 minutes de quand tout les matériel ont été ajoutés (eau y compris) – un surdosage peut réduire la force et causer la séparation des agrégats plus bruts.

Il faut faire attention aux agrégats de qualité inférieure; ceux-ci peuvent causer des désagréments lors des chutes de températures, de gel pouvant abîmer son écoulement.

Il ne faut également pas obtenir un mélange de béton trop humide car celui-ci peut réduire la force et la rendre moins résistant à la séparation.

Entretenir votre bétonnière

Ne jamais jeter de matériel dans la bétonnière – L'écoulement va se solidifier au-dessus de la jante ou elle se collera fermement à l'arrière du tambour et ne pourra être enlevé qu'en arrêtant la bétonnière.

Maintenir votre bétonnière propre - le matériel durcira dans le fût gauche, et ceci à chaque utilisation jusqu'à ce que la bétonnière soit inutilisable.

Ne pas jeter de briques dans le tambour de la bétonnière pour la nettoyer. La meilleure méthode est de malaxer de 1" (2 ½ centimètre) de gravier et d'eau propre – Utilisez la abondamment, et ceci vous prendra la moitié de votre temps de travail.

APPLICATIONS	QUANTITE		
	CIMENT	SABLE	PIERRE
LE PLUS ORDINAIRE	1	2	4
FONDACTIONS	1	3	6
MASSE DE BETON BRUT	1	4	8
BETON IMPERMEABLE, RESERVOIRS, CUVETTES ETC.	1	1.5	3

Garantie

La Minimix 150 de Altrad Belle est garantie à l'acquéreur d'origine un an (12 mois) à partir de la date originale de l'achat. La garantie Altrad Belle s'applique à tous défauts de matériaux ou à un vice de conception ou de fabrication.

La garantie Altrad Belle ne couvre pas ce qui suit :

1. Dégâts causés par un usage abusif, négligent, une chute ou tous autres dégâts similaires causés par le non-respect des instructions concernant l'assemblage, l'utilisation ou les opérations d'entretien à effectuer par l'utilisateur, ou résultant de celle-ci.
2. Toutes modifications, additions ou réparations effectuées par des personnes autres que les responsables de Altrad Belle ou ses agents agréés.
3. Les frais de transport ou d'expédition pour retourner l'appareil à Altrad Belle, ou ses agents agréés, et le renvoyer, en vue de le faire réparer ou évaluer après revendication sous garantie.
4. Les coûts des matériaux et/ou de la main-d'œuvre requis pour remplacer, réparer ou renouveler les composants en raison d'une usure raisonnable.

Sont exclus de la garantie les composants suivants :

- Courroie(s) d'entraînement
- Filtre à air de moteur
- Bougie de moteur

Altrad Belle et/ou ses agents agréés, directeurs, employés ou assureurs ne sont pas tenus responsables de tous dégâts consécutifs ou autres, pertes ou dépenses encourus en relation avec l'utilisation de l'appareil, ou l'incapacité d'utiliser l'appareil dans un but quel qu'il soit.

Réclamations sous garantie

Il faut tout d'abord adresser toutes réclamations sous garantie à Altrad Belle par téléphone, fax, e-mail ou par courrier.

Pour les revendications sous garantie:

Tél : +44(0)1298 84606

Fax : +44(0)1298 84073

Email : warranty.dept@altrad-belle.com

Prière d'écrire à:

Altrad Belle Warranty Department, Sheen, Nr. Buxton, Derbyshire, SK17 0EU, Angleterre

Service d'enregistrement de garantie

Dans notre démarche pour devenir plus vert et plus respectueux de l'environnement, Altrad Belle a introduit un service d'enregistrement de garantie en ligne. Pour accéder à la page d'inscription sur notre site internet, veuillez utiliser l'adresse suivante:

http://www.bellegroup.com/index.php?p=warranty_registration

Sinon vous pouvez également scanner à l'aide de votre smartphone le code QR adjacent pour accéder à la page d'inscription.



**ATENCIÓN**

Tome nota de los números de serie de su máquina y cítelos siempre en cualquier comunicación con un distribuidor del Grupo Belle.

Número De Serie Del Motor.

Número De Serie De La Máquina.

Números de Serie	24
Introducción	24
Instrucciones de seguridad	25
Los Controles Funcionales.....	10
Datos Técnicos.....	11
Calcomanías de Advertencia	12
Instucciones de Montaje	13
Montaje del Caballete.....	26
Carga Y Descarga	26
Mantenimiento	27 - 28
Consejos Para Preparar Hormigon	29
Garantie.....	29
Declaración CE/UE de Conformidad.....	5

Altrad Belle se reserva el derecho de alterar las especificaciones sin previa notificación ni obligación alguna.

**AVISO**

Antes de operar o de realizar ningún trabajo de mantenimiento en esta máquina **SE DEBE LEER y ESTUDIAR** este manual.

Enhorabuena por haber adquirido esta hormigonera de calidad. Esta máquina está fabricada conforme a las directivas en vigor de la CEE, se despacha con una declaración de conformidad y ostenta por tanto la marca CE (aplicable a los países en que se exigen tales directivas). Conserve este manual con la máquina para consultarlo en el futuro.

SEGURIDAD Y PREVENCIÓN DE ACCIDENTES**Instrucciones para el manejo**

Todas las personas que aplican, ensamblan, manejan, arrancan, controlan, mantienen o reparan esta máquina deben leer y comprender las instrucciones para el manejo.

Responsabilidad del propietario:

El propietario debe cerciorarse de que sólo personas capacitadas manejan, mantienen o reparan esta máquina.

ALMACENAMIENTO

Cuando no se utiliza, debe guardarse en un lugar seco y cerrado con llave. Manténgase apartada de los niños.

Manejo para los fines a que está destinada:

Las hormigoneras son para la producción de hormigón, mortero y yeso. La hormigonera debe utilizarse para los fines a que está destinada, no siendo adecuada para mezclar sustancias inflamables o explosivas. Estas máquinas no deben utilizarse en una atmósfera explosiva.

MANTENIMIENTO Y REPARACIONES

Al efectuar el mantenimiento de esta máquina sólo deben emplearse repuestos originales del fabricante.

El usuario podrá perder el derecho a reclamaciones si se usan repuestos que no sean los originales del fabricante.

Sólo deben reparar la hormigonera personas autorizadas y dentro de los requisitos de la marca UKCA / CE (si procede), sin apartarse de las especificaciones originales.

**ATENCIÓN**

El mantenimiento o reparaciones en cualquiera de los componentes eléctricos debe efectuarse por un electricista capacitado.

Before starting the mixer

- Asegure que sea llenado aceite al motor hasta el nivel correcto antes de poner en funcionamiento la hormigonera. **NOTA:** El motor debe levantarse hasta la posición horizontal cuando se llena y comprueba el nivel del aceite.
- Compruebe que están bien colocadas todas las protecciones.
- **NO** lleve ropa suelta ni use brazaletes, sortijas, etc., ya que podrían engancharse en las partes móviles de la máquina.
- La ropa de trabajo (mono, botas de trabajo, anteojos, mascarilla, guantes, orejeras, etc.) debe ser conforme a las normas de seguridad locales/CEE apropiadas.
- **NO** vuelque la amasadora contra la boca del tambor con el motor en marcha.
- Cerciórese de que el cable eléctrico está protegido contra daños y que no pueda tropezarse con el mismo o quedar atrapado bajo la amasadora.
- **En los sistemas eléctricos de 230 V se recomienda usar un ruptor de corriente residual (ruptor de seguridad).**
- Retire todos los materiales de embalaje antes de manejarla.

When operating the mixer

- Mantenga al personal no autorizado apartado del tambor mezclador.
- Mantenga el área próxima a la amasadora libre de obstáculos, para no tropezar y caerse contra las partes móviles de la máquina.
- Cerciórese siempre de que la amasadora está en un sitio llano antes de amasar.
- Familiarícese con los mandos antes de manejar esta máquina.
- Cerciórese de que todas las protecciones están colocadas en la posición correcta.
- Cerciórese de que provee buena ventilación cuando se tienen funcionando motores de gasolina/gasóleo en un lugar cerrado.
- Cambie las calcomanías dañadas o gastadas.
- Cerciórese de que está girando el tambor al vaciar la amasadora.
- Si va a dejar desatendida la máquina, apague la corriente y extraiga el enchufe de la toma de corriente.
- No la utilice como una carretilla. Antes de trasladarla, desconéctela de la toma de corriente.
- **NO** deje la mesa de mezclas en la 'descarga' posición, mientras que el motor en marcha, durante más de 2 minutos.
- **CUIDADO** con las Zonas de Peligro y Zonas Calientes.
- **ATENCION** a la orientación del tubo de escape.

Parada de emergencia

Si precisa detener la amasadora en una emergencia: Motor eléctrico - Apague en el interruptor o en la toma de corriente. Motor de gasolina - Gire el interruptor del motor a la posición OFF. Vea el manual del motor.

Extinción de incendios

Si se incendia la amasadora, corte la corriente. Apague el fuego con un extintor de polvo seco o de CO₂. Si no puede apagarse el fuego, manténgase apartado y llame a los bomberos. En caso de duda acerca de la seguridad de la máquina, sírvase consultar con el concesionario oficial de Belle más próximo

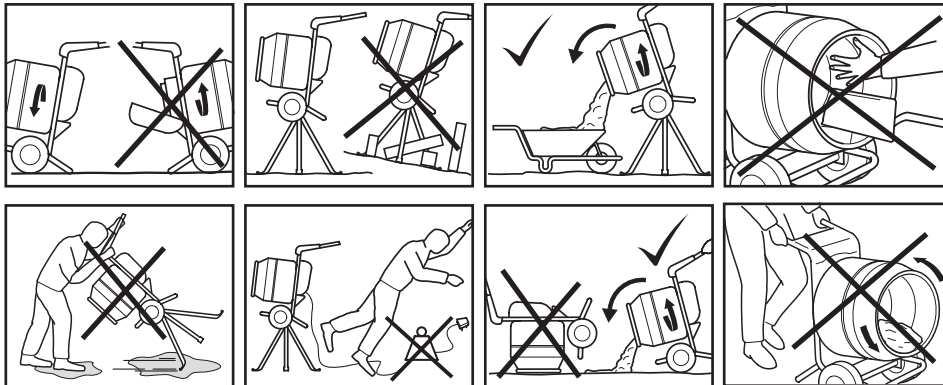

Atención: Importante.

Si la toma de alimentación de su casa no es adecuada para el enchufe suministrado con su producto, deberá quitar el enchufe (cortarlo si es un enchufe moldeado) e instalar un enchufe adecuado. Siga las instrucciones de cableado cuidadosamente. No conecte ningún cable conductor al conector de tierra.

AZUL = NEUTRO MARRÓN = CORRIENTE

Debido a que los colores de los cables en el cable de alimentación de este aparato pueden no corresponder con las marcas coloreadas que identifican a los terminales de su enchufe, proceda de la forma siguiente:

El cable que está coloreado de Azul debe conectarse al terminal que está marcado con la letra N o de color Negro. El cable que está coloreado de Marrón debe conectarse al terminal que está marcado con la letra L o de color Rojo.

E

Montaje Del Caballete

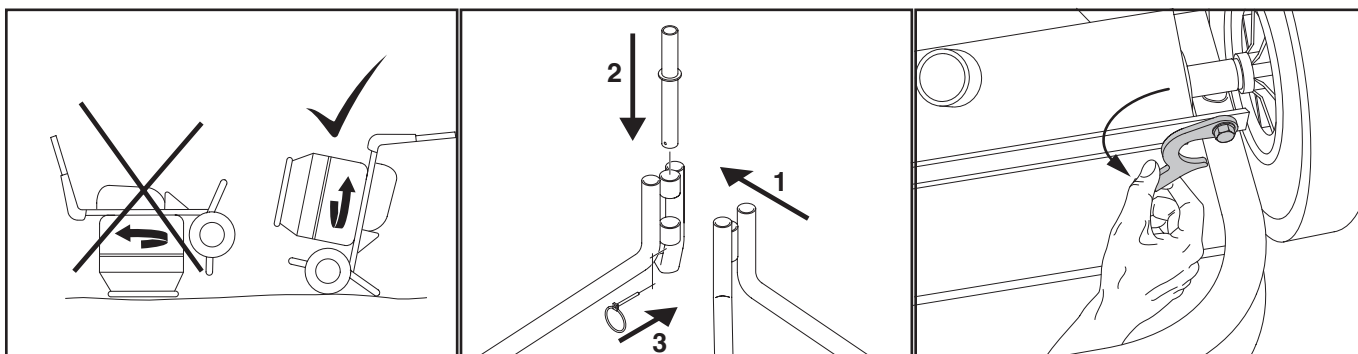

NO vuelque la amasadora contra la boca del tambor con el motor en marcha.

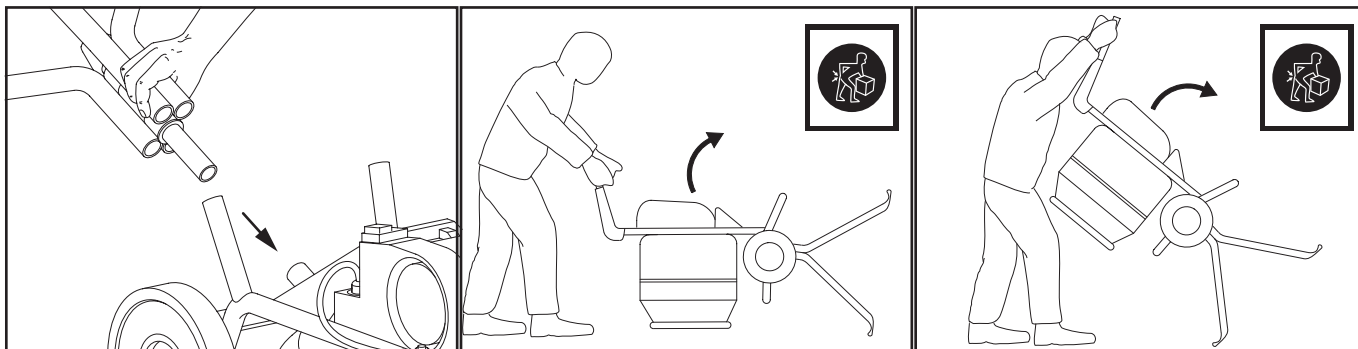

PRECAUCIÓN: Al girar la mezcladora a su posición vertical levántela siempre desde la parte delantera de la mezcladora.

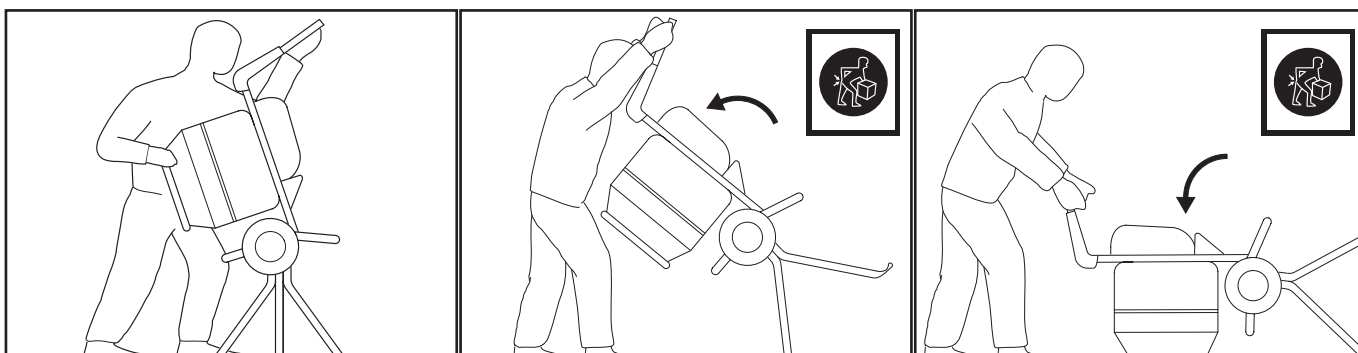

NOTA: Cuando esté listo para desmontar la mezcladora después de utilizarla, siga todos los pasos anteriores en orden inverso. Asegúrese de que el clip del soporte está situado correctamente en el marco.

E

Carga Y Descarga

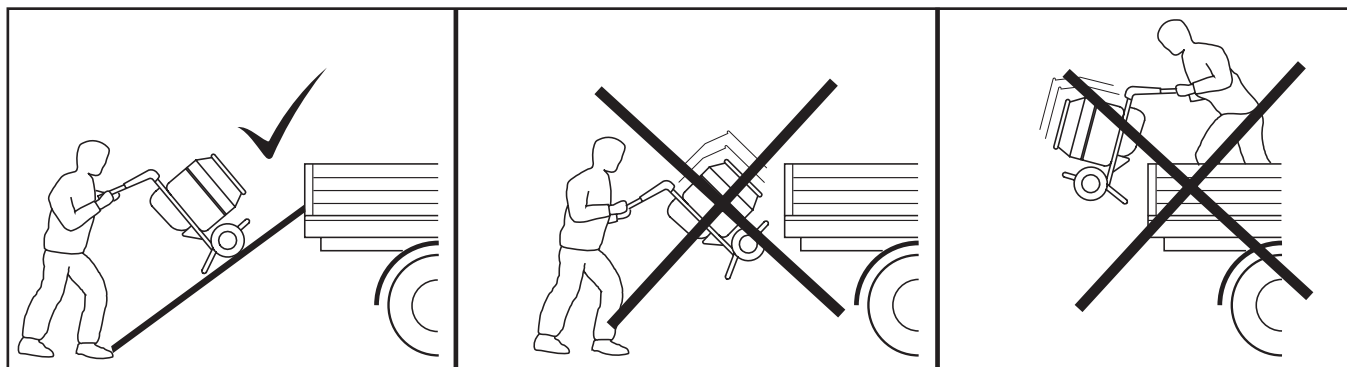
**ATENCIÓN**

No se sitúe nunca debajo o cerca de la máquina cuando esta sea levantada por una grúa. Al elevar la máquina use los puntos marcados para tal efecto. Asegúrese de que los elementos usados en la elevación engan la capacidad necesaria para el peso de la máquina.

Antes de comenzar cualquier trabajo de mantenimiento o reparaciones, pare el motor y extraiga el enchufe de la toma de corriente. Al terminar el mantenimiento, compruebe que funciona bien la amasadora y que están bien colocadas todas las protecciones.

AMASADORA ELECTRICA

Todos los aparatos eléctricos portátiles son peligrosos si no se usan como es debido. Esta máquina sólo funciona con una tensión. Compruebe la alimentación para ver que corresponde a la tensión estampada en el motor.

Cerchiórese de que el motor está apagado antes de insertar el enchufe en la toma de corriente.

230v - Utilice siempre un Ruptor de Corriente Residual (RCD) (ruptor de pérdidas a tierra) directamente enchufado a la toma de 230v. Si utiliza un cable de prolongación, enchúfelo directamente al RCD.

110v - Si se emplea un transformador portátil, debe tener una salida mínima de 2,5 KW y ser de régimen continuo.

Los símbolos en el interruptor de encendido/apagado (ON/OFF) son: 0 (rojo) = Apagado; I (verde) = Encendido, conforme a las normas internacionales..



AVISO

NO utilice un cable de prolongación entre el transformador y la toma de corriente. Cerchiórese siempre de que el cable entre la amasadora de 110v y el transformador tiene un mínimo de 3 metros de largo. n Cerchiórese de que el cable está siempre sujeto al bastidor de la amasadora con el sujetacable.

CABLES DE PROLONGACION

Si precisa emplear un cable de prolongación, éste no debe exceder de 30 m de largo. Los conductores deben tener una sección de 1,5 mm» para 230v y 2,5 mm» para 110v. Cerchiórese de que tiende cuidadosamente el cable de prolongación, evitando líquidos, cantos vivos y lugares por donde puedan pasar vehículos. Evite que el cable de prolongación pueda quedar atrapado bajo la amasadora. Desenróllelo totalmente, ya que si se deja enrollado se recalentará y podrá quemarse. Cerchiórese de que las conexiones del cable de prolongación está bien secas y firmes.

DISPOSITIVO PROTECTOR DE TEMPERATURA

El motor eléctrico está provisto de un Dispositivo Protector contra el Calor. Ante la circunstancia de subida de temperatura el dispositivo se activará y el motor se detendrá. Una vez el relé térmico se auto-resetée el motor estará listo para ser puesto en marcha con el interruptor de encendido ON / OFF. La duración de este proceso podría variar de 2 a 10 minutos

MOTOR DE COMBUSTIÓN

Compruebe el aceite con regularidad (con el motor plano). Para el llenado inicial y las adiciones utilice un aceite adecuado de motores con una viscosidad 10W/30. Por su propio interés, antes de arrancar, lea las instrucciones del fabricante provistas con la máquina.

Si los servicios de seguridad están dañados ó no funcionan correctamente la mezcladora no debe ser utilizada. Los conductos de dirección de ventilación se encuentran en el lateral izquierdo de la tapa trasera de la máquina. Para mantener una correcta lubricación la mezcladora debe estar siempre abierta y en suelo nivelado. Leer el manual del fabricante del motor antes de arrancar la máquina. Comprobar que existe suficiente ventilación para máquinas con motor a gasolina y en áreas reducidas. Tener precaución con partes de la hormigonera que cogen calor.

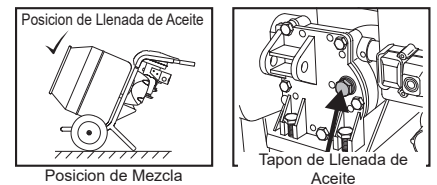
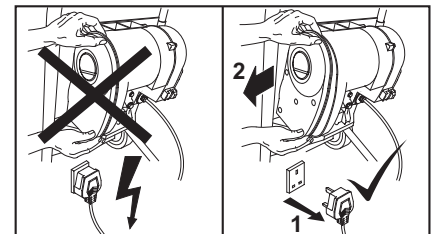

NOTA:- SOLO VARIANTES EN EL HONDA GX120 & LONCIN H135 CUENTAN CON REGULADOR VARIABLE. CONSULTAR EL MANUAL PARA MAS DETALLES.

TAMBOR

Esto es instantáneamente extraíble desatornillando sentido anti-horario. Al sustituir asegurarse de que está completamente atornillado hogar para el hombro o el eje se va a romper. Tenga cuidado al enroscar en el tambor, girando en rápida puede dañar la caja de cambios.

LIMPIEZA

Limpie todos los materiales externos. NO utilice gasolina, aguarrás, adelgazador de laca/pintura, agentes de limpieza en seco o productos similares. No deje que entren líquidos a las proximidades del motor. Utilice grava de 1" (25 mm) y agua limpia para limpiar el interior del tambor. NO utilice ladrillos, etc., ya que se dañará el tambor.

BASTIDOR

El agujero en la parte inferior del bastidor es para vaciar el agua.

CORREA



AVISO

Todas las amasadoras Belle con motor eléctrico o de gasolina tienen una correa dentada pretensada, que no requiere ningún ajuste. n NO trate de ajustar con el motor en marcha. n Cerchiórese de que desenchufa siempre el cable de prolongación antes de quitar la tapa del motor.

CAJA REDUCTORA

La caja reductora viene con el nivel de aceite prefijado en fábrica. Cerchiórese de que está fría la caja reductora antes de quitar el tapón de llenado para comprobar el nivel de aceite. Rellene con aceite de engranajes EP90 en máquinas fabricadas antes de agosto de 2006 o Silkgear aceite sintético 220 en máquinas fabricadas después de agosto de 2006.

Chequeo del Conmutador

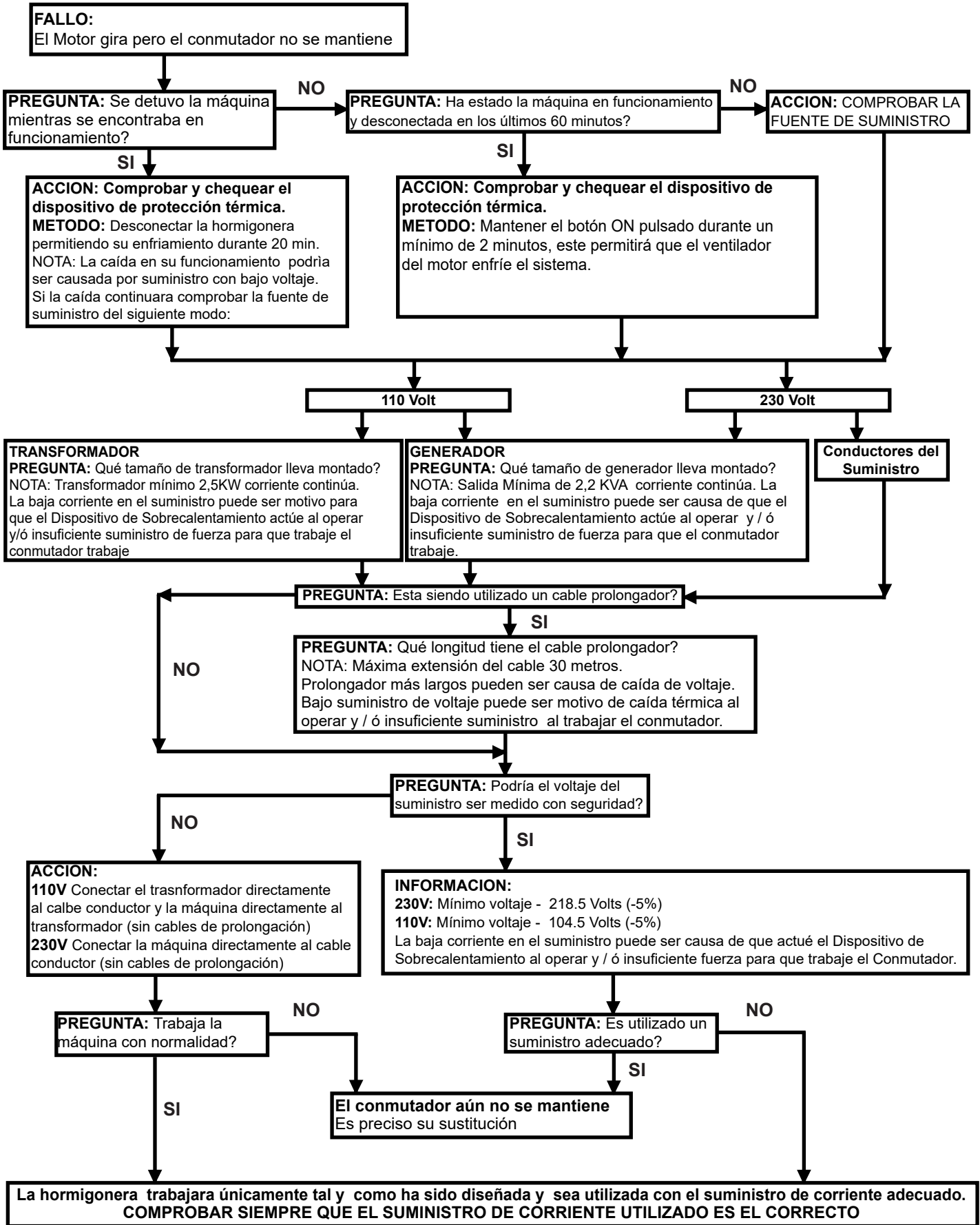

Consejos Para Preparar Hormigón

E

Ratios de Mezcla

El ratio de mezcla correcto (cemento, tierra, piedra) depende del tipo de aplicación; un hormigón más duro requiere más cemento, aplicaciones más bastas precisan de más conglomerado. Los ratios facilitados a continuación son a modo de guía: Las mejores proporciones pueden depender de la calidad de la arena/ piedra empleadas.

En primer lugar verter el agua – alrededor de 7 litros, La mayor ó menor cantidad de ésta depende del tipo de mezcla requerida. Añadir algo de conglomerado previo al cemento, para evitar adherencia. Trabajar consecuentemente al ratio de ingredientes para cualquier tipo de mezcla de cemento para la que vaya a trabajar.

Lograr una buena mezcla

El tiempo aproximado de tiempo de mezclado del hormigón es de 2 – 4 minutos desde que todo el material (incluida el agua) ha sido añadido – mezclar en exceso puede reducir la dureza y ser la causa de separación del conglomerado grueso. Hay que ser precavido con el bajo grado del conglomerado; ya que posteriormente sólo dará problemas de hundimiento además de verse afectado por temperaturas frías estropeando la apariencia de la aplicación.

Además no dejar la mezcla de cemento demasiado líquida ya que puede disminuir su dureza y hacerla menos apta ante las inclemencias del tiempo tales como viento, lluvia ó bajas temperaturas.

Cuidados de la Mezcladora

No arroje nunca los materiales en la hormigonera – viértalos despacio desde el borde de la cuba ya que de lo contrario se adherirán con firmeza en la parte trasera de la cuba y únicamente podrán ser retirados mediante la detención de la hormigonera.

Mantenga la amasadora limpia – el material dejado en la cuba se endurecerá, y atraerá más de éste en cada una de las masas posteriores hasta que la mezcladora quede inservible.

No eche ladrillos en la cuba de la mezcladora para su limpieza. El mejor método es una mezcla de (2,5 cm) de grava y agua limpia – el uso de una buena cantidad de ésta hará que el trabajo de limpieza se realice en la mitad de tiempo.

USOS	CANTIDADES		
	CEMENTO	ARENA	PIEDRA
NORMAL	1	2	4
CIMENTOS	1	3	6
HORMIGÓN EN MASA BASTO	1	4	8
PISOS, FOSAS, DEPÓSITOS ETC. IMPERMEABLES	1	1.5	3

Garantía

E

La Altrad Belle Minimix 150 una garantía de un año (12 meses), para el comprador original, a partir de la fecha original de compra. La garantía de Altrad Belle le ampara contra defectos de diseño, materiales y mano de obra.

La garantía de Altrad Belle no cubre lo siguiente:

1. Daños causados por el abuso, mal uso, caída u otros daños similares causados por o como resultado del incumplimiento de las instrucciones de ensamblaje, operación o mantenimiento por parte del usuario.
2. Las alteraciones, adiciones o reparaciones efectuadas por personas ajenas a Altrad Belle o a sus agentes reconocidos.
3. Los costos de transporte o embarque a y de Altrad Belle o sus agentes reconocidos, para la reparación o evaluación de una máquina al amparo de una reclamación contra la garantía.
4. Los costos de materiales y mano de obra relacionados con la renovación, reparación o recambio de componentes por desgaste normal.

Los siguientes componentes no están amparados por la garantía.

- Correa(s) de transmisión
- Filtro de aire del motor
- Bujía del motor

Reclamaciones contra la garantía

Todas las reclamaciones presentadas al amparo de la garantía deben dirigirse primero a Altrad Belle ya sea por teléfono, fax, correo electrónico o por escrito.

Para las reclamaciones contra la garantía :

Tel: +44 (0)1298 84606,

Fax: +44 (0)1298 84073,

E-mail : warranty.dept@altrad-belle.com

Escriban a:

Altrad Belle Warranty Department, Sheen, Nr. Buxton Derbyshire SK17 0EU Inglaterra

Registro de Garantía :

Con el fin de ser cada vez más ecológico, Altrad Belle permite registrar ahora las garantías via Internet. Para acceder a la página adecuada de nuestro sitio Web, deberá de utilizar la siguiente dirección:-

http://www.bellegroup.com/index.php?p=warranty_registration

Asimismo, podrá escanear el código de respuesta rápida adjunto (Quick Response Code) con su móvil lo que le permitirá acceder directamente a la página de registro.



**ATENÇÃO**

Tome nota dos números de série da sua máquina e indique-os sempre na correspondência que trocar com o Concessionário do Grupo Belle.

Número De Série Do Motor

Número De Série Da Máquina

Números de Série	30
Introdução.....	30
Instruções de Segurança	31
Controles Funcionais.....	10
Dados Técnicos	11
Decalcomanias de Aviso	12
Instruções de Montagem	13
Conjunto do Suporte	32
Carga & Descarga.....	32
Manutenção.....	33 - 34
Sugestões de Mistura.....	35
Garantie.....	35
Declaração de Conformidade da CE/UE	6

A Altrad Belle reservase o direito de alterar as especificações da máquina sem qualquer obrigação ou aviso prévio.

**AVISO**

Antes de operar a máquina ou realizar qualquer operação de manutenção, **DEVERÁ LER e ESTUDAR** este manual.

Parabéns por ter comprado esta betoneira de boa qualidade. Esta máquina foi fabricada em conformidade com as directivas da CEE presentemente em vigor, possui uma declaração de conformidade e, portanto, exibe a marca CE, aplicável nos territórios onde são obrigatórias. Guarde este manual com a sua máquina para consulta no futuro.

SEGURANÇA E PREVENÇÃO CONTRA ACIDENTES**Instruções de funcionamento.**

Todas as pessoas que aplicam, montam, operam, arrancam, controlam, mantêm ou reparam esta máquina, devem ler e compreender as instruções de funcionamento.

Responsabilidade do proprietário:

O proprietário deve certifi car-se de que só pessoas devidamente qualifi cadas operam, prestam manutenção ou reparam esta máquina.

Armazenagem:

Quando não em uso, guardar num local seco e fechado. Conservar afastada de crianças.

Operação para os fi ns intencionados:

As betoneiras destinam-se a produzir betão, argamassa e reboco. A betoneira deve ser usada para os seus fi ns intencionados e não deve ser usada para misturar infl amáveis ou substâncias explosivas. A betoneiras não devem ser usadas numa atmosfera explosiva.

MANUTENÇÃO E REPARAÇÕES

Durante a reparação e manutenção desta máquina, só podem ser usadas peças sobressalentes originais dos fabricantes. O utilizador perderá todas as suas possíveis reclamações se utilizar peças sobressalentes que não sejam originais dos fabricantes.

Esta máquina só deve ser reparada por pessoal devidamente autorizado, e dentro dos requisitos da marca da UKCA / CE (quando aplicável), não podendo também ser feitos quaisquer desvios da especificação original.

**ATENÇÃO**

Toda a manutenção e reparações feitas em qualquer um dos componentes devem ser feitas por um electricista devidamente qualifi cado.

Antes de colocar a betoneira em funcionamento

- Certifique-se de que o óleo de motor está cheio até ao nível correcto antes de operar a misturadora. **NOTA:** É necessário elevar o motor para a posição horizontal ao encher ou verificar o óleo.
- Verifique se todas as protecções estão no lugar e correctamente elevadas.
- **NÃO USE** jóias nem peças de vestuário soltas que possam ficar engatadas nos mecanismos da máquina.
- O vestuário adequado, conforme se segue, deve satisfazer as normas de segurança locais/CEE: fato-macaco, botas de trabalho, óculos de protecção, máscaras faciais, luvas e protectores auditivos, etc.
- **NÃO** incline a betoneira para a boca do tambor enquanto o motor estiver em funcionamento.
- Assegure-se de que todos os cabos de reboque estão protegidos contra danos e que não estão susceptíveis de se tropeçar neles nem de ficarem presos por baixo da betoneira.
- **Recomendamos a utilização de um Dispositivo de Corrente Residual numa tomada de 230v.**
- Retire todo o material de embalagem antes de colocar em funcionamento.

Quando operar a betoneira

- Mantenha o pessoal não autorizado longe do tambor de mistura.
- Mantenha a área à volta da betoneira sem obstruções que possam causar a queda de pessoas na direcção das peças móveis.
- Assegure-se sempre de que a betoneira está em chão nivelado antes de misturar.
- **FAMILIARIZE-SE** com os controlos antes de operar esta máquina.
- **ASSEGURE-SE** de que todas as protecções estão colocadas na posição correcta.
- **ASSEGURE-SE** de que existe muita ventilação quando operar motores a diesel/gasolina numa área fechada.
- **SUBSTITUA** quaisquer autocolantes de aviso que estejam gastos/danificados.
- **ASSEGURE-SE** de que o tambor está a rodar enquanto esvazia a betoneira.
- **DESLIGUE** sempre e retire a ficha da tomada se deixar a máquina sozinha.
- **NÃO** utilize como um carrinho de mão. Desligue da corrente eléctrica antes de deslocar.
- **NÃO** deixe o misturador no “quitação” posição, enquanto o motor ainda está em execução, por mais de 2 minutos.
- **TENHA CUIDADO** com as Zonas Perigosas e as Zonas Quentes.
- **TENHA CUIDADO** com as direcções de ventilação de saída.

Paragem de Emergência

Se tiver que desligar a betoneira numa emergência, terá que: Eléctrica: desligar no interruptor ou na corrente. Gasolina: desligar a ignição, ver o manual do motor.

Combate a Incêndio

Se a sua betoneira pegar fogo, desligue a corrente eléctrica. Utilizando um extintor de pó seco ou de CO2 apague o incêndio. Se não conseguir apagar o incêndio, mantenha-se longe e chame os bombeiros. Se tiver dúvidas quanto à condição de segurança da sua máquina, é favor contactar o Concessionário de Assistência autorizado da Belle.

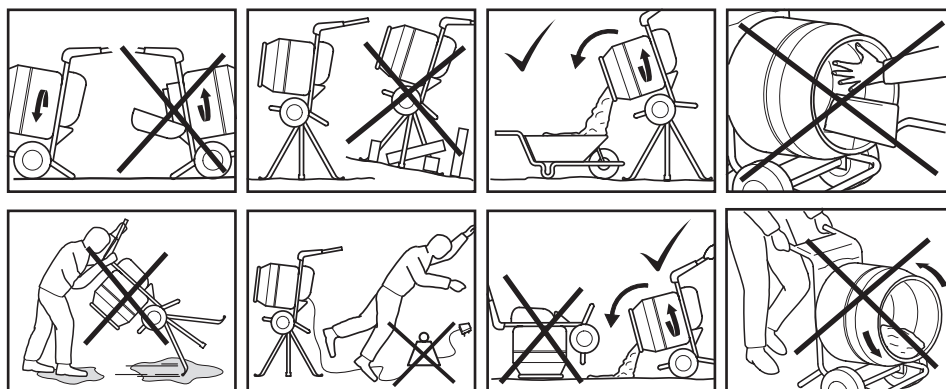

AVISO - IMPORTANTE:

Caso as tomadas existentes em sua casa não sejam adequadas para a ficha fornecida com o seu produto, esta deverá ser removida (se for uma ficha moldada deverá cortá-la) e substituída por uma ficha nova e apropriada. Siga atentamente as instruções de ligação da cablagem. Não ligue nenhum dos núcleos ao pino de ligação à terra.

AZUL = NEUTRO & CASTANHO = SOB TENSÃO.

Dado que as cores dos fios do cabo da alimentação deste produto podem não corresponder às marcações coloridas que identificam os terminais da sua ficha, proceda da seguinte forma:

O fio de cor Azul deve ser ligado ao terminal que está marcado com a letra N ou com a cor de Preta. O fio de cor Castanho deve ser ligado ao terminal que está marcado com a letra L ou com a cor Vermelha.

P

Conjunto Do Suporte

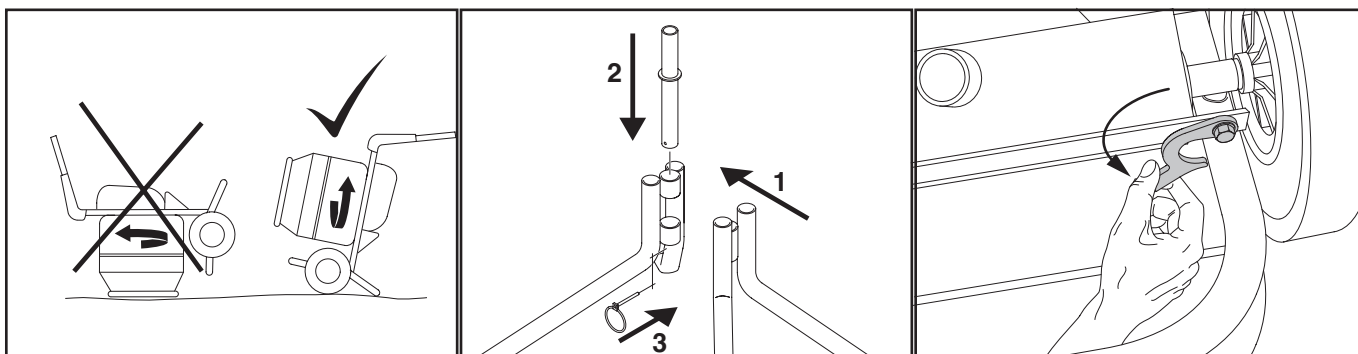

NÃO volte a betoneira para dentro da boca do tambor com o motor em funcionamento.

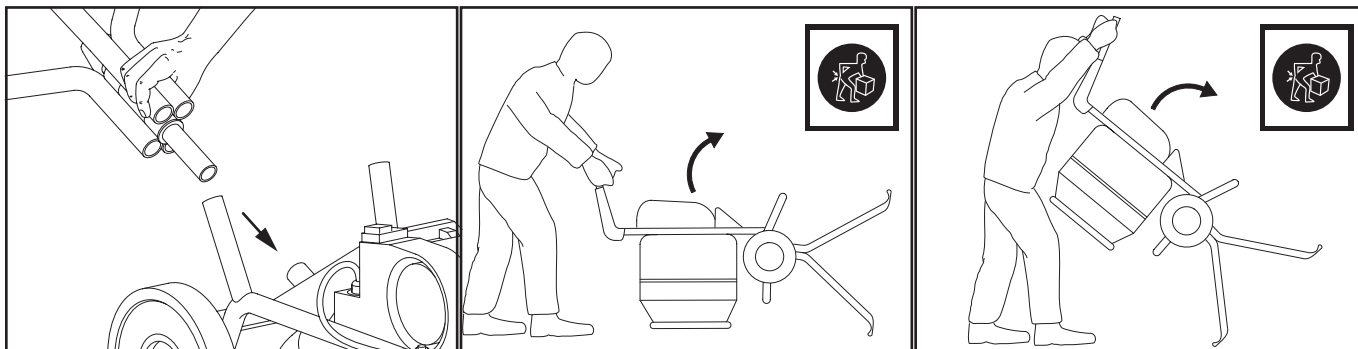

CUIDADO: ao rodar o misturador para cima, para a posição vertical, levante-o sempre a partir da parte da frente.

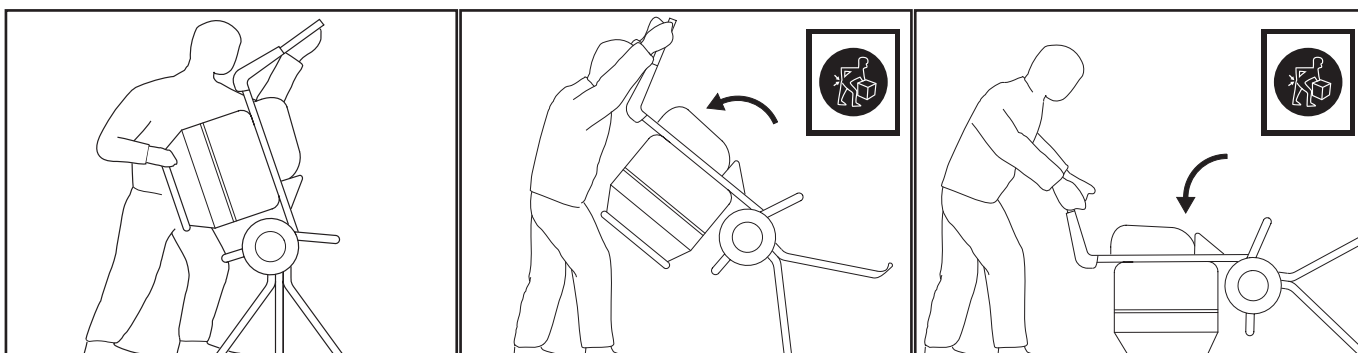

NOTA: quando o misturador estiver pronto para ser desmontado depois da utilização, siga todos os procedimentos anteriores mas na ordem inversa. Certifique-se de que o Grampo de fi xação vertical está correctamente posicionado na armação.

P

Chargement & déchargement

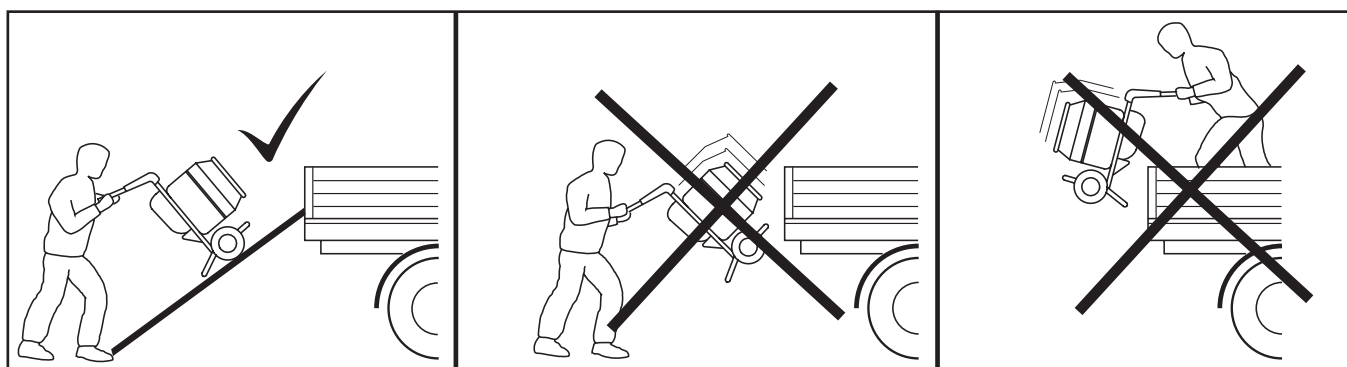

ATENÇÃO

Ne rester jamais en-dessous ni à proximité de la machine quand elle est soulevée. N'utilisez que les points de levage appropriés. S'assurer toujours que les moyens de levage soient dimensionnés selon le poids du matériel.

Antes de começar quaisquer trabalhos de manutenção ou reparação, desligue o motor e desligue da tomada de corrente eléctrica.

Quando concluir a manutenção, verifique se a betoneira funciona correctamente e se todas as protecções estão correctamente colocadas.

BETONEIRA ELÉCTRICA

Todos os aparelhos eléctricos portáteis são perigosos se se abusar deles. Esta máquina só operará sob uma tensão. Verifique a corrente eléctrica para se assegurar de que corresponde à tensão indicada na placa de características.

Certifique-se de que o motor está desligado antes de o ligar à corrente eléctrica.

230v - Utilize sempre um Dispositivo de Corrente Residual ("RCD") (disparo de fuga de terra), directamente ligado à tomada de 230v. Se utilizar uma extensão, ligue-a directamente a um RCD.

110v - Se utilizar um transformador portátil, este deve ter um rendimento mínimo de 2,5kw e a uma taxa contínua. Usar sempre um dispositivo de corrente residual (RSD) entre os 230v fornecidos e o transformador.

Os símbolos no interruptor ON/OFF são 0 (Vermelho)= OFF (desligado) e I (Verde)= ON (ligado) de acordo com as normas internacionais.



AVISO

NÃO utilize uma extensão entre o transformador e a alimentação eléctrica. Assegure-se sempre de que o cabo entre a betoneira de 110v e o transformador tenha um comprimento mínimo de 3 metros. Assegure-se de que o cabo está sempre adaptado com um fixador de cabo à estrutura da betoneira.

EXTENSÕES ELÉCTRICAS

Se precisar de utilizar uma extensão, esta não deve exceder os 30 metros (100 pés) de comprimento. A secção do fio deve ter 1,5mm² em 230v e 2,5mm² em 110v. Assegure-se de que a extensão é cuidadosamente colocada evitando líquidos, extremidades afiadas e locais onde veículos possam passar por cima dela. Evite que a extensão fique presa debaixo da betoneira. Desenrole-a totalmente senão aquecerá demais e poderá pegar fogo. Certifique-se de que todas as ligações da extensão estão secas e são seguras.

DISPOSITIVO DE PROTECÇÃO TÉRMICA

O motor Eléctrico tem incorporado um Dispositivo de Protecção Térmica. No caso deste se activar devido a qualquer circunstância anómala, o motor parará imediatamente. Depois de o dispositivo térmico se reiniciar por si mesmo, poder-se-á arrancar o motor com o interruptor de ligar/desligar (on/off). Este tempo necessário para o dispositivo térmico se reiniciar por si mesmo varia entre 2 a 10 minutos.

MOTOR DE COMBUSTÃO

Verifique o óleo regularmente; nivele o motor para cima ao fazê-lo. Para o enchimento inicial do motor ou para o atestar, utilize um óleo adequado para motores de grau 10W/30. No seu próprio interesse, leia o folheto de instruções do fabricante fornecido com a máquina antes de começar.

Se os sistemas de segurança estiverem avariados ou com funcionamento deficiente não utilizar a betoneira. Ter atenção à direcção dos ventiladores. Estes encontram-se do lado esquerdo da máquina quando vistos da parte posterior. Para manter uma lubrificação correcta na betoneira, esta só deve ser aberta no chão. Ler sempre o manual do fabricante do motor antes de o ligar. Assegurar-se que a ventilação é adequado quando os motores a gasolina trabalharem em áreas confinadas. Ter cuidado com as peças quentes do motor.

ATENÇÃO:- SO AS VARIANTES DO MOTOR HONDA GX120 & LONCIN H135 TÊM ACELERADOR VARIÁVEL. CONSULTE O MANUAL DO MOTOR PARA MAIS DETALHES.

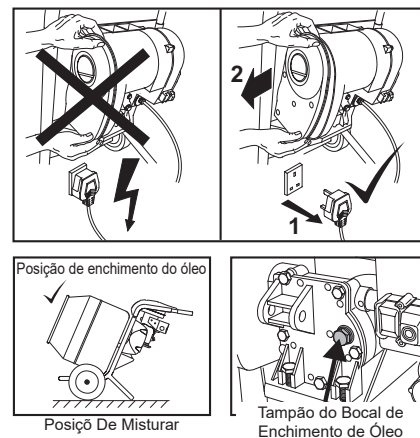

TAMBOR

Esta é instantaneamente removível, desapertando anti-horário. Ao substituir se certificar de que está completamente aparafusados ao ombro ou o eixo vai quebrar. Tome cuidado ao aparafusar no tambor, girando em jejum pode danificar a caixa de velocidades.

LIMPEZA

Limpe qualquer material externo. NÃO utilize gasolina, terebentina, diluente de verniz ou de tinta, fluidos de limpeza a seco nem produtos semelhantes. Nunca permita a existência de líquidos próximo do motor.

Utilize primeiro cascalho e água limpa para limpar o interior do tambor. NÃO utilize tijolos, etc., pois danificará o tambor.

ESTRUTURA

O orifício no lado de baixo da estrutura serve para drenar água.

CINTA



AVISO

Todas as betoneiras Belle Eléctricas/a Gasolina estão equipadas com uma cinta dentada previamente tensionada. Não é necessário qualquer ajuste. **NÃO** tente ajustar com o motor em funcionamento. Assegure-se de que a extensão está desligada sempre antes de retirar a cobertura do motor

ENGRENAGEM

A fábrica pré-definiu o nível de óleo da engrenagem. Antes de inspeccionar o nível de óleo da engrenagem, certifique-se de que a engrenagem está fria antes de retirar o tampão do bocal de enchimento. Ateste com óleo de engrenagem EP90, ou semelhante, na posição mín. ao nível do tampão bocal de enchimento.

Diagrama de avaria do interruptor

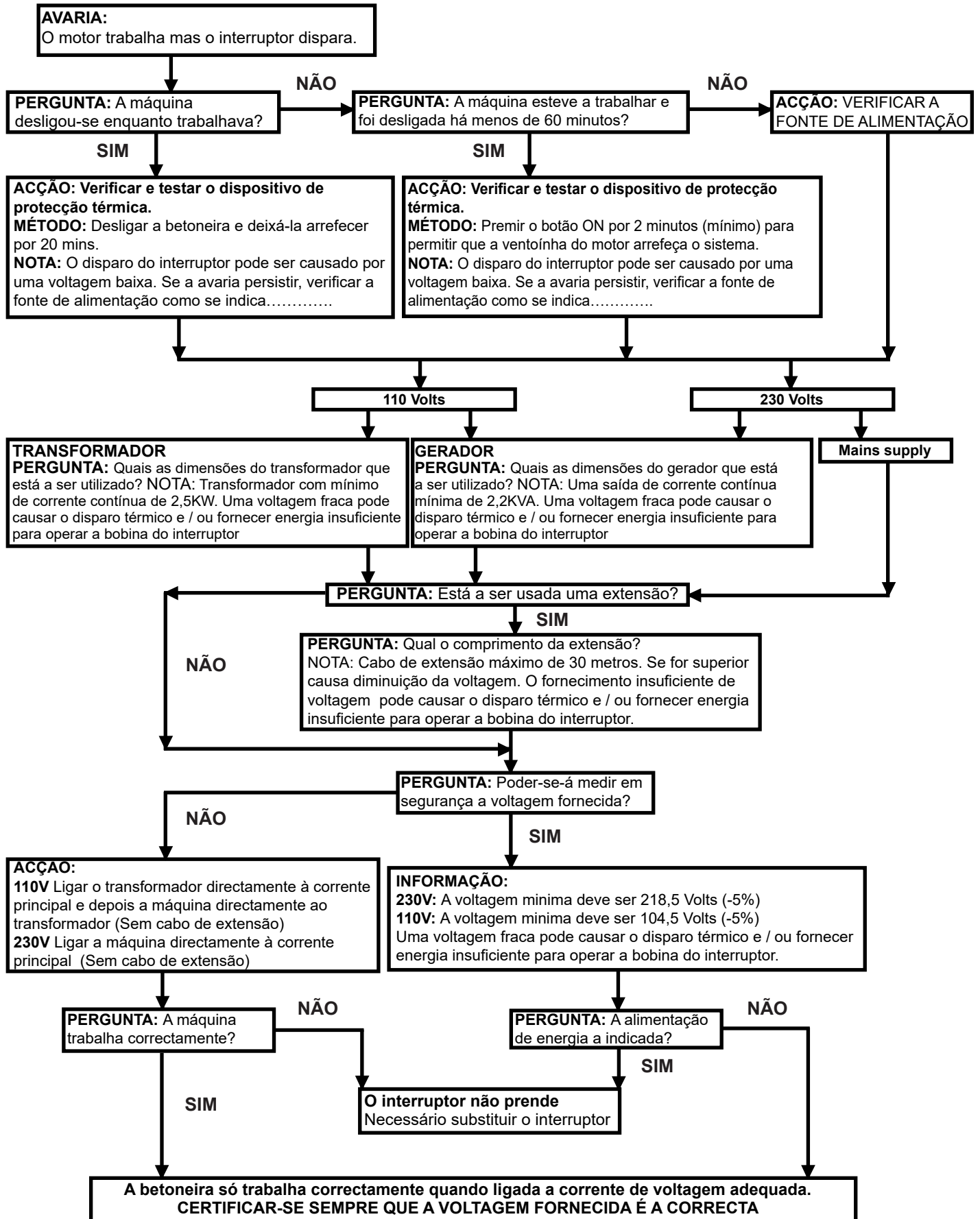

Proporções de mistura

A proporção correcta de mistura (cimento, areia, pedra) depende do tipo de aplicação: betão mais duro requer mais cimento, aplicações mais grosseiras requerem mais agregados. As proporções abaixo mencionadas são meramente indicativas: as melhores proporções também dependem da qualidade da areia/pedra utilizada.

Primeiro, deitar a água – cerca de 7 litros (1 ½ galões) usando mais ou menos água dependendo do tipo de mistura requerida. Adicionar algum agregado antes de juntar o cimento para evitar que a mistura fique pastosa. Misturar consistentemente a proporção de ingredientes seja qual for o tipo de mistura de betão em que se está a trabalhar.

Como obter uma boa mistura

O tempo de mistura de betão aproximado é de 2-4 minutos a partir do momento em que todos os ingredientes (incluindo a água) foram adicionados. Misturar em demasia pode reduzir a consistência e causar a segregação dos agregados mais grosseiros. Ter em atenção os agregados de baixo grau; estes conduziram, mais tarde, a deficiências afundando ou dando um aspecto gelado à mistura.

Também não se deve produzir um betão demasiado húmido porque isso reduz a consistência e diminui a resistência ao clima.

Cuidados a ter com a betoneira

Nunca atirar com material para dentro da betoneira – passá-lo sobre a borda e deixá-lo cair devagar ou este colar-se-á à parte posterior da cuba e depois só poderá ser retirado se se desligar a betoneira.

Manter a betoneira limpa. O material deixado na cuba endurecerá e aumentará o volume em cada utilização até a betoneira ficar inoperacional.

Não atirar tijolos para dentro da cuba da betoneira com a finalidade de a limpar. O melhor método é uma mistura de 2,5 cm (1") de gravilha e água limpa. Esta solução reduzirá o tempo de limpeza para metade.

APLICAÇÕES	QUANTIDADES		
	CIMENTO	AREIA	PEDRA
MAIS COMUM	1	2	4
FUNDAÇÕES	1	3	6
CONCRETO DE MASSA GROSSA	1	4	8
SOLOS, TANQUES, POÇOS I IMPERMEÁVEIS, ETC	1	1.5	3

Garantia

A sua nova Minimix 150 da Altrad Belle é garantida ao comprador original pelo período de um ano (12 meses) a contar da data da compra. A garantia da Altrad Belle cobre todos os defeitos de concepção, materiais e mão-de-obra.

A garantia Altrad Belle não cobre:

1. Prejuízos causados pelo abuso, má utilização, quedas ou resultantes do incumprimento das instruções de manutenção, operação e montagem.
2. Alterações, incorporações ou reparações realizadas por pessoal não qualificado pela Altrad Belle.
3. Custos de embalagem e transporte de ou para a Altrad Belle ou seus Distribuidores autorizados para reparação ou orçamento de qualquer máquina em garantia.
4. Os custos de material e/ou mão-de-obra para renovar, reparar ou substituir componentes devido a desgaste normal.

Os seguintes componentes não são abrangidos pela garantia:

- Correia(s) de transmissão
- Filtro de ar do motor
- Vela de ignição do motor

A Altrad Belle e/ou os seus representantes autorizados, directores, empregados ou seguradores não podem ser responsabilizados por danos consequentes ou terceiros, perdas ou prejuízos, resultantes da utilização incorrecta da máquina para qualquer fim.

Reclamações de Garantia

Todas as reclamações de garantia deverão ser primeiramente dirigidas ao Altrad Belle, por telefone, fax, E-mail ou por escrito.

Para reclamações de garantia:

Telefone: + 44 (0)1298 84606

Fax: + 44 (0)1298 84073

Email : warranty.dept@altrad-belle.com

Escreva para:

Altrad Belle Departamento de Garantias, Sheen, Nr. Buxton Derbyshire SK17 0EU Inglaterra

Registo de Garantia:

Seguindo o compromisso que assumiu para ser mais ecológica e respeitadora do ambiente, a Altrad Belle acaba de lançar o registo online da Garantia. Para aceder à página de registo do website, utilize o seguinte endereço:-

http://www.bellegroup.com/index.php?p=warranty_registration

Em alternativa, também pode digitalizar o Código QR (código de resposta rápida) com o seu smartphone para aceder à página de registo.



**VOORZICHTIG**

Noteer alle serienummers van uw machine. Bij contact met een Belle Groepdealer moet u deze nummers vermelden.

Motorserienummer

Machineserienummer

Serienummers	36
Inleiding	36
Veiligheidsvoorschriften.....	37
Functionele Controls	10
Technische Gegevens	11
Waarschuwingsofschriften.....	12
Montage-aanwijzingen.....	13
Standaard ineenzetten	38
Laden & Lossen	38
Onderhoud.....	39 - 40
Mengtips	41
Garantie.....	41
EG Verklaring van overeenstemming.....	7

Altrad Belle behoudt zich het recht voor machinespecificaties te wijzigen zonder voorafgaande kennisgeving of verplichting.

**WAARSCHUWING**

Lees deze handleiding aandachtig door alvorens de machine in gebruik te nemen of onderhoudswerkzaamheden te verrichten.

Gefeliciteerd met de aankoop van deze hoge kwaliteit betonmolen. Deze machine is gebouwd volgens de huidige van kracht zijnde richtlijnen van de EEG, wordt geleverd met een verklaring van conformiteit, en draagt dus de CE markering die in bepaalde landen vereist is. Bewaar deze handleiding bij de machine voor toekomstig gebruik.

ELEKTRISCHE UITRUSTING**Gebruikershandleiding**

Alle personen die deze machine installeren, ineenzetten, bedienen, starten, regelen, onderhouden en repareren, moeten eerst deze gebruikershandleiding lezen en volkomen begrijpen.

Verantwoordelijkheid van de eigenaar:

De eigenaar dient er op toe te zien dat deze machine uitsluitend door hiertoe bevoegde personen wordt bediend, onderhouden en gerepareerd.

OPSLAG

Wanneer de machine niet in gebruik is, moet deze op een droge, afgesloten plaats worden opgeslagen. Buiten bereik van kinderen houden.

Uitsluitend gebruiken voor toepasselijke doeleinden:

Betonmolens zijn ontworpen voor het mengen van beton, specie en pleisterkalk. De molen mag uitsluitend voor deze doeleinden worden gebruikt en is niet geschikt voor het mengen van brandbare of explosieve stoffen. De molen moet ook niet worden gebruikt in een explosieve omgeving.

ONDERHOUD EN REPARATIES

Bij het onderhoud van deze machine, dient men uitsluitend de van de fabrikant afkomstige, originele reserveonderdelen te gebruiken. Eventuele garantie-aanspraken van de gebruiker kunnen worden afgewezen indien er andere reserve-onderdelen dan die van de fabrikant zijn gebruikt.

De betonmolen mag uitsluitend door hiertoe bevoegde personen worden gerepareerd, en dit dient conform de eisen van de UKCA / CE markering (indien van toepassing) en zonder afwijking van de oorspronkelijke specificatie te geschieden.

**VOORZICHTIG**

Eventuele onderhoudswerkzaamheden en reparaties aan/van de elektrische componenten, moeten worden uitgevoerd door een bevoegde electriciën.

Vóór het aanzetten van de betonmolen

- Controleer het motoroliepeil voordat u de mixer gebruikt. **OPMERKING:** Bij het vullen en controleren van de olie moet de motor horizontaal staan.
- Controleer of alle beschermpanelen op hun plaats zitten en juist zijn aangebracht.
- Draag **GEEN** loshangende kleding of sieraden die verstrikt zouden kunnen raken in de bewegende delen van deze machine.
- Geschikte kleding dient als volgt te voldoen aan door de EEG gestelde/plaatselijk geldende veiligheidsnormen: overall, werkschoenen, beschermbril, gelaatsbescherming, handschoenen en gehoorbeschermers enz.
- Kantel de betonmolen **NIET** op de trommelopening wanneer de motor draait.
- Zorg dat een losse aansluitkabel is beschermd tegen beschadiging en dat deze zo ligt dat men er niet over kan struikelen of dat de kabel niet bekneld kan komen te zitten onder de betonmolen.
- **We adviseren op de op 230V werkende uitvoering een reststroominrichting toe te passen.**
- Verwijder alle verpakkingsmaterialen vóór gebruik.

Wanneer de betonmolen in bedrijf is

- Houd onbevoegden uit de buurt van de mengtrommel.
- Controleer of er zich rondom de betonmolen geen obstakels bevinden die er de oorzaak van zouden kunnen zijn dat personen op bewegende delen vallen.
- Controleer altijd of de molen op een horizontale ondergrond staat voordat u gaat mengen.
- Maak u vertrouwd met de bedieningsorganen van deze machine voordat u ermee gaat werken.
- Controleer of alle beschermpanelen op de juiste plaats zijn aangebracht.
- Zorg voor voldoende ventilatie bij het werken met machines uitgerust met een diesel-/benzinemotor in een afgesloten ruimte.
- Vervang versleten/beschadigde waarschuwingsstickers.
- Zorg dat de trommel ronddraait tijdens het leegmaken van de betonmolen.
- Schakel de machine altijd uit en trek de stekker uit het stopcontact als de machine onbeheerd wordt achtergelaten.
- Gebruik de molen **NIET** als kruiwagen. Koppel de voeding los voordat u de molen verplaatst.
- **NOOIT** de mixer niet in de 'ontlading' positie, terwijl de motor nog loopt, voor meer dan 2 minuten.
- **PAS OP** in gevarenczones & bij onder stroom staande delen.
- **HOUD REKENING** met de richting waarin de uitlaatgassen uitgestoten worden.

Noodstop

Als u de betonmolen in een noodgeval moet uitzetten, dan moet u: bij de elektrische uitvoering ('Electric'): de motor uitzetten met de schakelaar of uitzetten bij het stroomnet, bij de benzine-uitvoering ('Petrol'): de motor uitschakelen met de schakelaar, zie handleiding van de motor.

Brandbestrijding

Als de betonmolen vlam vat, schakel dan de elektrische voeding uit. Doof het vuur met een poeder- of koolzuurblusser. Als het vuur niet geblust kan worden, blijf dan op veilige afstand en bel de brandweer. Als u ook maar enigszins twijfelt of uw machine wel in een veilige staat verkeert, neemt u dan contact op met de dichtstbijzijnde erkende servicedienst van Belle.

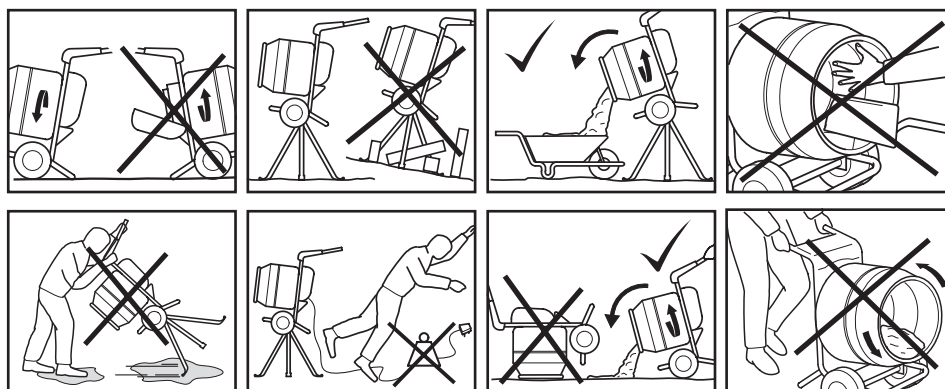

Waarschuwing - Belangrijk

Als de stopcontacten in uw huis niet geschikt zijn voor de bij dit product geleverde stekker, moet u hem verwijderen (een aangegoten stekker afknippen) en een geschikte stekker monteren. Volg deze bedradingsinstructies zorgvuldig. Sluit de draden niet op de aardpen aan.

BLAUW = NUL & BRUIN = STROOM

Aangezien de draadkleuren in de stroomkabel van dit apparaat kunnen afwijken van de kleuraanduidingen van de aansluitpunten in uw stekker, moet u als volgt te werk gaan:

Sluit de Blauwe draad aan op het aansluitpunt dat met de letter N wordt aangeduid of Zwart is. Sluit de Bruine draad aan op het aansluitpunt dat met de letter L wordt aangeduid of Rood is.

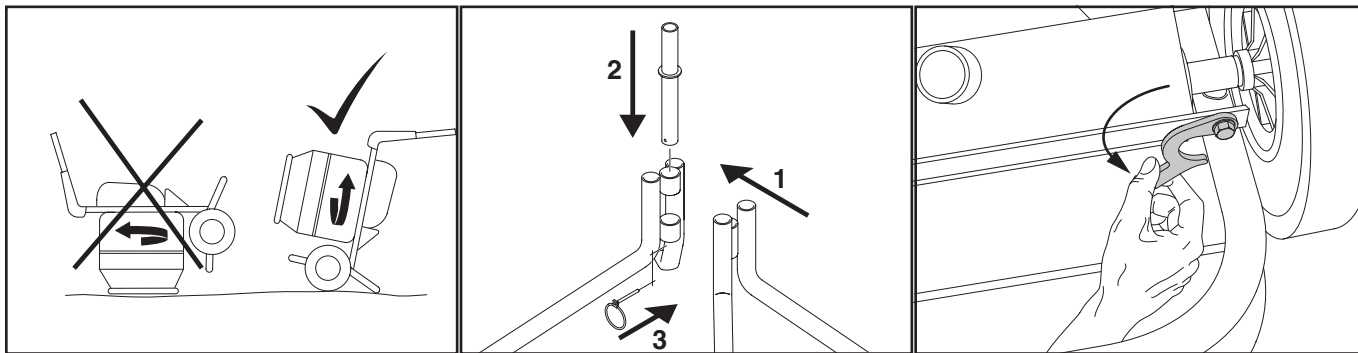

Kantel de betonmolen NIET op de trommelopening wanneer de motor draait.

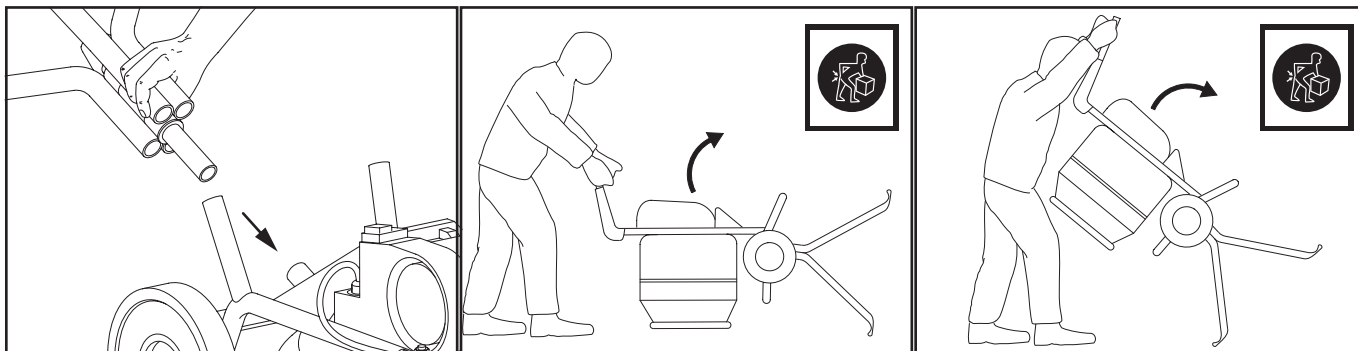

LET OP! Als u de mixer naar de rechtopstaande stand draait, moet u hem altijd aan de voorkant van de mixer optillen.

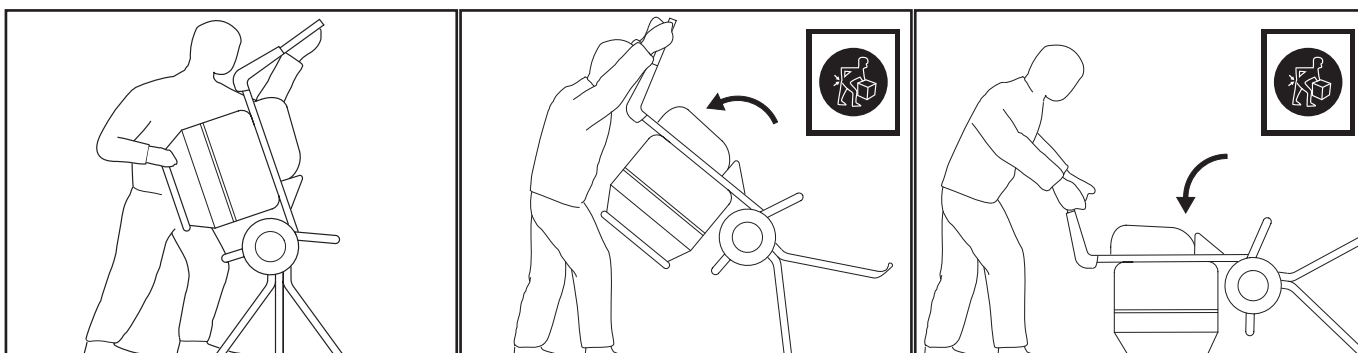

OPMERKING: Als u de mixer na gebruik uit elkaar wilt halen, moet u de voorgaande procedures in omgekeerde volgorde uitvoeren. Controleer of de positioneringsklem goed op het frame zit.

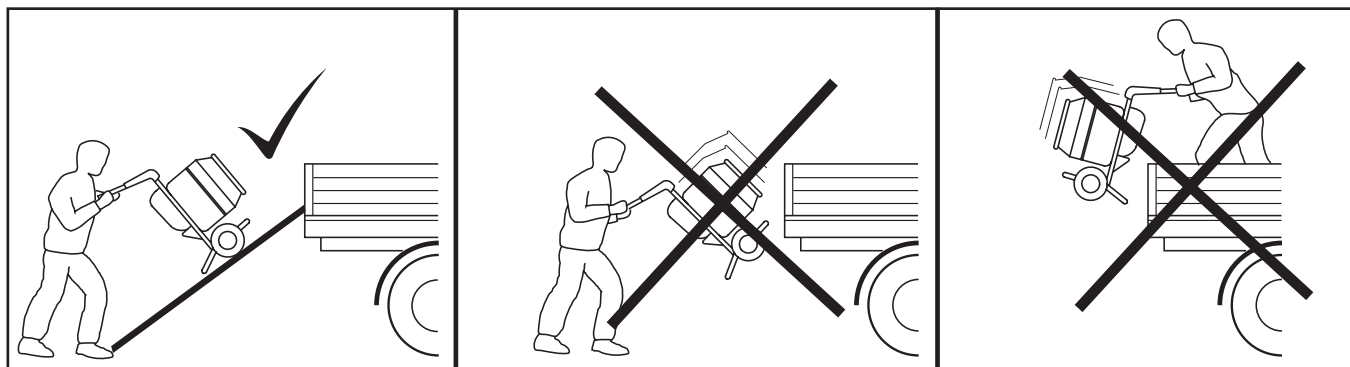

VOORZICHTIG

Begeef u nooit onder of in de onmiddellijke nabijheid van de machine als deze in een kraan of takel hangt. Gebruik alleen de aangegeven hijsoggen. Overtuig u er altijd van dat alle hijspunten de juiste afmetingen hebben ten opzichte van het gewicht van het product.

Schakel voordat u onderhouds- of reparatiewerkzaamheden gaat uitvoeren, eerst de motor uit, en koppel de machine (elektrisch) los van de hoofdvoeding.

Controleer, zodra het onderhoud klaar is, of de betonmolen goed werkt en of alle beschermpanelen juist zijn aangebracht.

ELEKTRISCHE BETONMOLEN

Alle verplaatsbare elektrische apparaten zijn gevaarlijk indien ze verkeerd gebruikt worden. Deze machine werkt maar op één spanning. Controleer of de elektrische voeding op dezelfde spanning werkt als de spanning die vermeld staat op het kenplaatje.

Controleer of de motor is uitgeschakeld voordat u de stekker in het stopcontact steekt.

- 230V** - Pas altijd een reststroominrichting, (aardlekbeveiliging) toe, die rechtstreeks wordt aangesloten op het 230V-stopcontact. Als er een verlengkabel wordt gebruikt, dient deze rechtstreeks op de reststroominrichting te worden aangesloten.
- 110V** - Als er een verplaatsbare transformator wordt gebruikt, moet deze minimaal een continu uitgangsvermogen hebben van 2,5 kW. Gebruik altijd een RCD (Stroombuffer) tussen de 230v voeding en de draagbare transformator.

De symbolen op de AAN/UIT-schakelaar zijn 0 (rood)=UIT en I (groen)=AAN overeenkomstig de internationale normen.



WAARSCHUWING

Pas GEEN verlengkabel toe tussen de transformator en de elektrische voeding. Controleer altijd of de kabel tussen de op 110V werkende betonmolen en de transformator ten minste 3 meter lang is. Zorg dat de kabel te allen tijde met een kabelbevestigingsbeugel aan het onderstel van de betonmolen is bevestigd.

VERLENGINGSKABELS

Een eventueel te gebruiken verlengkabel mag niet langer zijn dan 30 meter. De draaddoorsnede dient bij de op 230V werkende uitvoering 1,5 mm² te bedragen & 110V werkende uitvoering 2,5 mm² te bedragen. Controleer of de verlengkabel zorgvuldig wordt uitgelegd, waarbij vermeden dient te worden dat de kabel in vloeistoffen komt te liggen, op scherpe randen en/of op plaatsen waar voertuigen er overheen zouden kunnen rijden. Zorg ervoor dat de verlengkabel niet bekneld kan komen te zitten onder de betonmolen. Rol de kabel helemaal af, anders wordt deze heet en zou er dientengevolge brand kunnen ontstaan. Controleer of eventuele verlengkabelverbindingen droog liggen en goed beschermd zijn.

THERMISCHE BEVEILIGING

De elektromotor is uitgerust met een thermische beveiliging. Mochten zich er omstandigheden voordoen waarin deze in werking treedt, dan schakelt de motor zichzelf uit. Zodra de thermische schakelaar zichzelf heeft teruggesteld, kan de motor weer aangezet worden met de aan/uit-schakelaar. De terugsteltijd van de thermische schakelaar kan uiteenlopen van 2 minuten tot 10 minuten

VERBRANDINGSMOTOR

Controleer regelmatig het oliepeil, zorg dat de machine vlak staat wanneer u dat doet. Als de motor voor de eerste keer met olie wordt gevuld of bijgevoerd, neem dan een geschikte motorolie met een kwaliteit van 10W30. Het is in uw eigen belang de met de machine meegeleverde gebruiksaanwijzing van de fabrikant door te lezen voordat u de machine in werking stelt.

Wanneer de veiligheidsvoorzieningen beschadigd zijn of niet goed werken dient u de mixer niet te gebruiken. Neem de voorschriften betreffende ventilatie van uitlaatgassen in acht, alle uitlaten hebben een opening aan de linkerkant van de machine, gezien van achter de machine. Om te zorgen dat de mixer goed gesmeerd blijft, dient die altijd te worden geopend op een horizontale ondergrond. Lees altijd de handleiding van de fabrikant van de machine voordat u gaat werken met de machine. Zorg voor voldoende ventilatie wanneer u benzinemotoren laat draaien in een afgesloten ruimte. Pas op voor hete onderdelen.

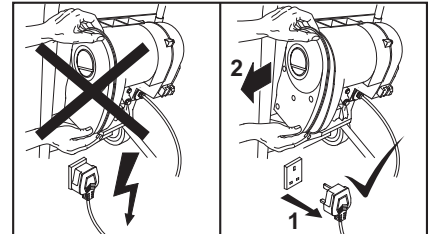

NB: ALLEEN VARIANTEN VAN DE HONDA GX120 & LONCIN H135 HEBBEN EEN VARIABELE SMOORKLEP. KIJK IN DE HANDLEIDING VOOR DE MOTOR VOOR MEER DETAILS

TROMMEL

Dit is direct verwijderd door het losdraaien van anti-rclockwise. Bij het vervangen van zorg ervoor dat het helemaal naar beneden wordt geschroefd op de schouder of de as zal breken. Wees voorzichtig bij het vastschroeven op de trommel, het spinnen op snelle kan de versnellingsbak worden beschadigd.

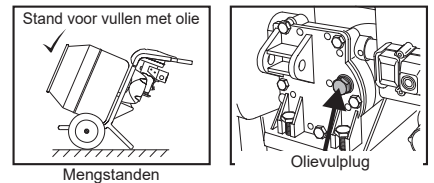

SCHOONMAKEN

Veeg materiaal dat aan de buitenkant zit eraf. Gebruik GEEN benzine, terpentijn, vernis of ververdunner, vloeistoffen voor chemisch reinigen of soortgelijke producten. Kom met vloeistoffen nooit in de buurt van de verbrandingsmotor/elektromotor. Maak de trommel aan de binnenkant schoon met 1-duims grind en met water. Gebruik hiervoor GEEN bakstenen of iets dergelijks, want dan beschadigt u de trommel.

ONDERSTEL

De opening aan de onderzijde van het onderstel dient om water weg te laten lopen.

RIEM



WAARSCHUWING

Alle betonmolens van Belle met elektromotor/benzinemotor zijn uitgerust met een tandriem met een vooraf ingestelde spanning. Deze hoeft niet af- of bijgesteld te worden. Probeer NIET de riem af te stellen terwijl de motor loopt. Controleer altijd of de verlengkabel uit het stopcontact is getrokken voordat het motordeksel wordt verwijderd.

TANDWIELKAST

Het oliepeil in de tandwielkast is vooraf ingesteld in de fabriek. Overtuig u ervan, voordat u het oliepeil in de tandwielkast gaat controleren, dat de tandwielkast afgekoeld is voordat u de vulplug er afdraait. Bijvullen EP90 tandweilolie op machines gebouwd voor augustus 2006 of Silkgear 220 synthetische olie op machines die gebouwd zijn na augustus 2006.

Controlesheet Schakelaars.

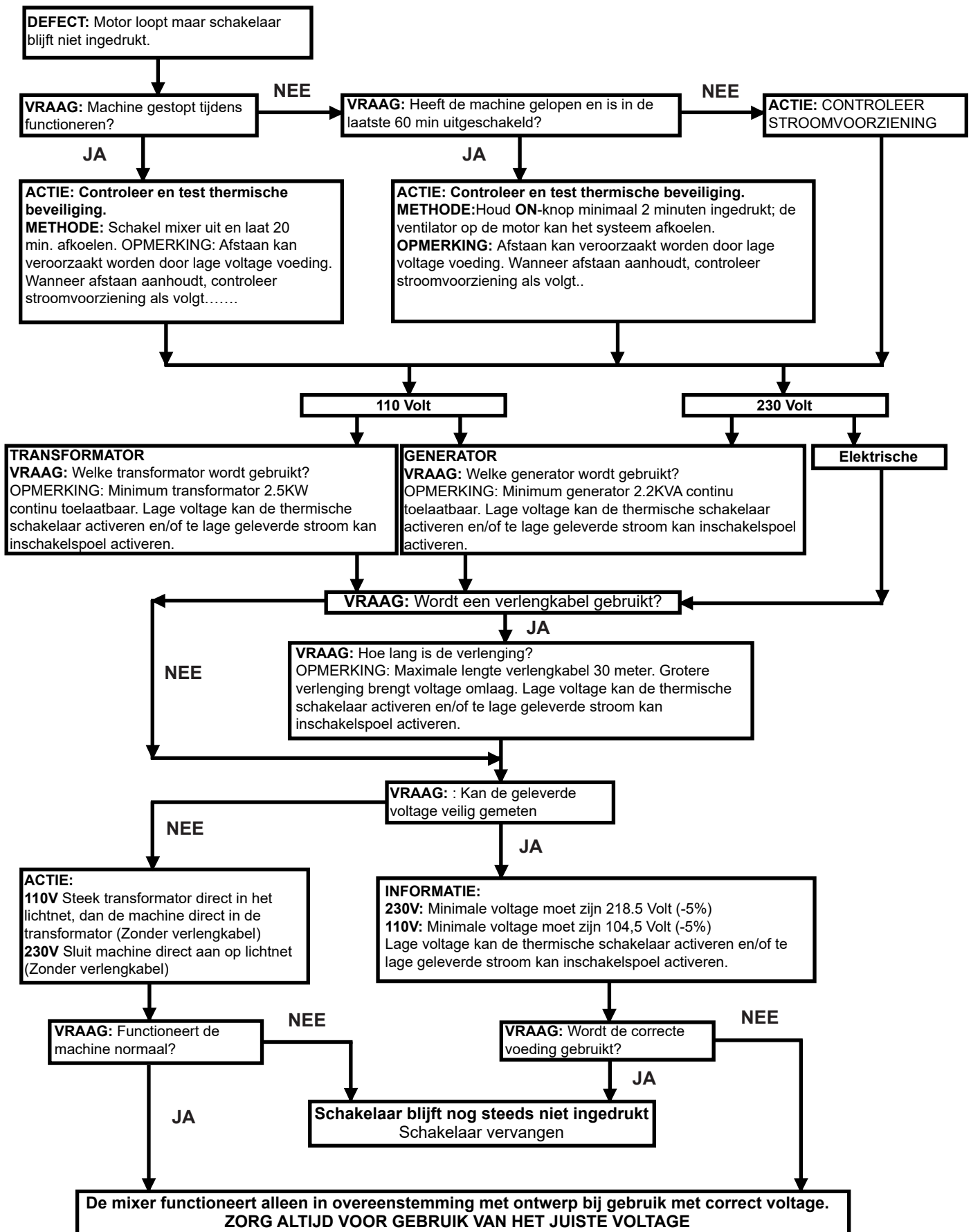

Mengverhoudingen

De correcte mengverhouding (cement:zand:grind) hangt af van het soort toepassing; harder beton heeft meer cement nodig, een rubberen toepassingen te hebben meer aggregaten nodig. Onderstaande mengverhoudingen zijn richtlijnen: de beste verhoudingen kunnen afhangen van de kwaliteit van het gebruikte zand/grind.

Voeg eerst water toe - ongeveer 7 liter; meer of minder toevoegen hangt af van het gewenste type mengsel. Voeg voordat die het cement erbij doet een deel van de toevoegingen toe om samenkleven te voorkomen. Werk consequent in overeenstemming met de verhouding van de grondstoffen voor elke type betonmengsel dat u wil bereiden.

Een goed mengsel verkrijgen

De mengtijd voor beton bedraagt ongeveer 2-4 minuten nadat alle grondstoffen (inclusief het water) zijn toegevoegd - teveel mengen kan de sterkte van het mengsel verminderen en afscheiding van toevoegingen van mindere kwaliteit bewerkstelligen.

Pas op voor toevoegingen van lage kwaliteit; deze zullen enkel later tot moeilijkheden leiden bij afzinken en vorst waardoor het gietstel er lelijk gaat uitzien.

Zorg er eveneens voordat het mengsel niet te nat wordt omdat dat de sterkte kan reduceren waardoor het slechter tegen verwerking bestand is.

De zorg voor uw molen

Gooi nooit materiaal in de molen - Laat het materiaal voorzichtig over de rand lopen anders zal het vast komen te zitten aan de achterzijde van de trommel en zal alleen kunnen worden losgemaakt door de menger stil te zetten.

Houd uw molen schoon - materiaal dat achterblijft in de trommel zal hard worden en bij ieder gebruik meer materiaal aantrekken totdat de menger niet meer te gebruiken is.

Gooi geen bakstenen in de trommel van de menger om die schoon te maken. De beste methode is een mengsel van 1" grind en schoon water - gebruik daar volop van omdat u op die manier het karwei in de helft van de tijd klaart.

TOEPASSINGEN	STERKTE		
	DOSERINGEN	ZAND	STEEN
MEEST VOORKOMEND	1	2	4
FUNDERINGEN	1	3	6
ONGEWAPEND RUW BETON	1	4	8
WATERDICHT VLOEREN, TANKS, KUILEN, ENZ.	1	1.5	3

Garanti

Din nye Altrad Belle Minimix 150 er omfattet af en garanti i forhold til den originale køber gældende i ét år (12 måneder) fra købsdatoen. Altrad Belle garantien dækker konstruktionsfejl, materialefejl samt fejl i forbindelse med den håndværksmæssige udførelse.

Følgende er ikke dækket af Altrad Belle garantien:

1. Skader som følge af misbrug, forkert anvendelse, tab eller andre lignende skader som følge af, eller som er et resultat af, manglende overholdelse af samle-, drifts- eller brugervedligeholdelsesinstruktionerne.
2. Ændringer, tilføjelser eller reparationer udført af andre personer end dem som har forbindelse med Altrad Belle eller dennes anerkendte repræsentanter.
3. Udgifter til transport eller forsendelse til og fra Altrad Belle eller dennes anerkendte repræsentanter i forbindelse med reparationer eller vurdering af garantikrav for hvilken som helst maskine.
4. Materialer og/eller arbejdsomkostninger i forbindelse med fornyelse, reparationer eller udskiftning af komponenter som følge af almindelig slid.

Altrad Belle og/eller dennes anerkendte repræsentanter, direktører, ansatte eller assurandører vil ikke kunne holdes ansvarlige for indirekte skader eller andre skader, tab eller udgifter i relation til, eller som følge af, eller manglende evne til at anvende maskinen til hvilket som helst formål.

Garantieclaims

Garantieclaims dienen in eerste instantie telefonisch, schriftelijk, per fax of per email te worden gericht aan Altrad Belle.

Nummers voor garantieclaims:

Tel: +44(0)1298 84606

Fax: +44(0)1298 84073

Email : warranty.dept@altrad-belle.com

Correspondentieadres:

Altrad Belle Warranty Department, Sheen, Nr. Buxton Derbyshire SK17 0EU, England

Garantieregistratie:

In de offerte voor ALTRAD Belle om groener en meer ecovriendelijk te worden hebben we een online Garantieregistratie geïntroduceerd. Om de registratiepagina op onze website te openen kunt u het volgende adres gebruiken:

http://www.bellegroup.com/index.php?p=warranty_registration

U kunt ook de QR Code (Quick Response Code) gebruiken om met uw smartphone de registratiepagina te openen.



* The power rating of the petrol engines indicated in this document is the net power tested on a production petrol engine for the petrol engine model and measured in accordance with SAE J1349 at a specified rpm.
Mass production petrol engines may vary from this value. Actual power output for the petrol engine installed in the final machine will vary depending on numerous factors, including the operating speed of the petrol engine in application, environmental conditions, maintenance and other variables. Honda reserves the right to modify its specifications at any time and without notice.



BELLE
LIGHT
CONSTRUCTION
EQUIPMENT

ALTRAD BELLE

Sheen, Nr. Buxton, Derbyshire, SK17 0EU, GB

Tel. +44 (0)1298 84606 - Fax +44 (0)1298 84722 - Email: sales@altrad-belle.com

www.Altrad-Belle.com

EU IMPORTER ADDRESS

ADRESSE DE L'IMPORTATEUR - DIRECCIÓN DEL IMPORTADOR - ENDEREÇO DO IMPORTADOR - ADRES IMPORTEUR

IMPORTÖRENS ADRESSE - IMPORTEUR ADRESSE - INDIRIZZO DELL'IMPORTATORE - IMPORTÖRENS ADRESS - IMPORTØRADRESSE

MAAHANTUOJAN OSOITE - ADRES IMPORTERA - IMPORTIJA AADRESS - IMPORTËTËJA ADRESE - IMPORTUOTOJO ADRESAS

ADRESA DOVOZCE - ADRESA IMPORTATORULUI - IMPORTÓR CÍME - ADRESA UVOZNIKA - ÍTHALATÇI ADRESI - ADRESA DOVOZCU

ALTRAD (Group Holding)

125, Rue du Mas Carbonnier, 34000, Montpellier, France

Tel. +33 (0) 4 67 50 53 66 - Email: admin@altrad.com

www.altrad.com